

DEWALT®

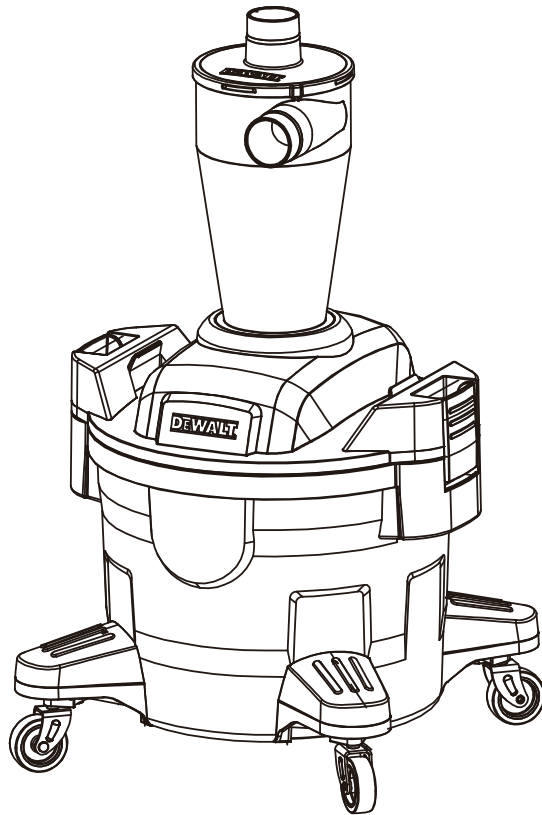

www.DEWALT.com

DXVCS002

Dansk (oversat fra original brugsvejledning).....	2
Deutsch (übersetzt von den originalanweisungen).....	4
English (original instructions)	6
Español (traducido de las instrucciones originales).....	8
Français (traduction de la notice d'instructions originale).....	10
Italiano (tradotto dalle istruzioni originali).....	12
Nederlands (vertaald vanuit de originele instructies).....	14
Norsk (oversatt fra de originale instruksjonene).....	16
Português (traduzido das instruções originais).....	18
Suomi (käännetty alkuperäisestä käyttöohjeesta).....	20
Svenska (översatt från de ursprungliga instruktionerna).....	22
Türkçe (orijinal talimatlardan çevrilmiştir).....	24
Ελληνικά (μετάφραση από τις πρωτότυπες οδηγίες).....	26
Polski (oryginalne instrukcje).....	28
Czech (originální pokyny).....	30
АНГЛІЙСЬКА (оригінальні інструкції)	32
Английски език (Превод на първоначалните инструкции)	34
Magyar (Az eredeti használati utasítás fordítása)	36
Latviešu valoda (Oriģinālas instrukcijas tulkojums)	38
Eesti Vabariik (Originaaljuhiste tõlge).....	40
Lietuvių kalba (Originalių instrukcijų vertimas)	42
România (instrucțiuni originale)	44
Srpski (originalna uputstva).....	46

Fig. A

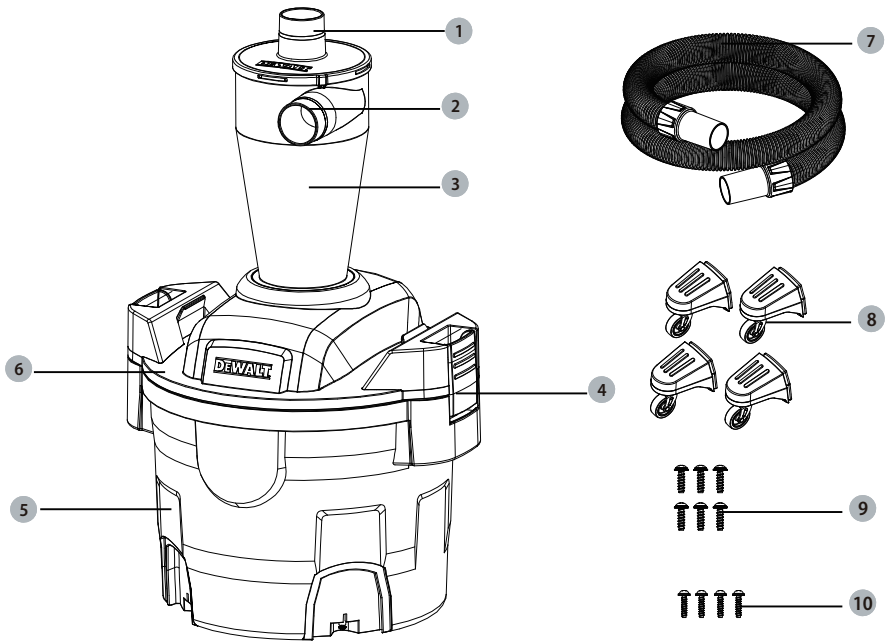

Fig. B

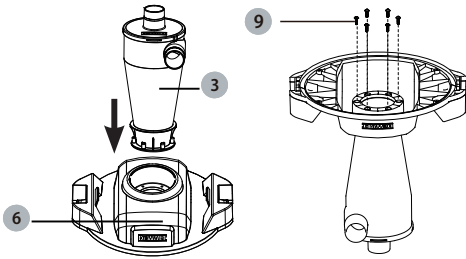

Fig. C

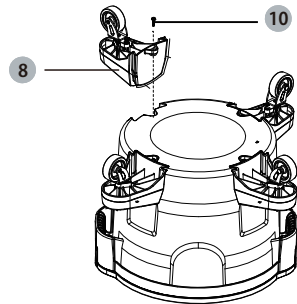

Fig. D

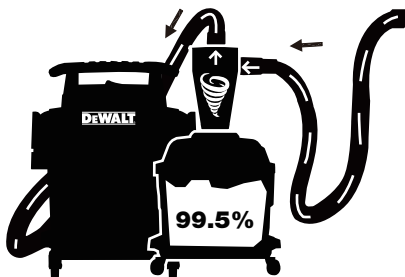

Fig. E

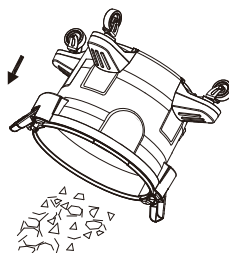
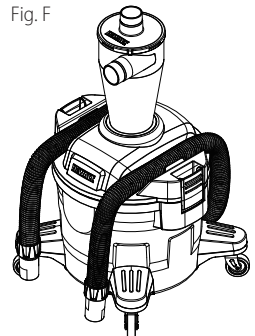

Fig. F



PRODUKTSPECIFIKATIONER

Modeller	DXVCS002
Tankens kapacitet	23 L**
Effektivitet	99,5%*
Slange	48mm x 2,1m

* Testet på sand, skruer, træspåner og papirrester med DXV30SA.

** Tankkapacitet refererer til den faktiske tankvolumen og afspejler ikke den tilgængelige kapacitet under drift.

PAKKENS INDHOLD

Pakken indeholder:

- 1 48 mm x 2,1 m slange (DXVA19-2504)
- 4 Hjul
- 6 Skruer ST4,8 x 16F
- 4 Skruer ST3,9 x 16F
- 1 Instruktionsmanual

- Kontrollér værktøjet, delene og tilbehøret for eventuelle skader, der kan være opstået under transporten.
- Læs og forstå denne manual grundigt, før du tager den i brug.

DEFINITIONER: SIKKERHEDSRETNINGSLINJER

Definitionerne nedenfor beskriver alvorlighedsgraden for hvert signalord. Læs venligst manualen og vær opmærksom på disse symboler.

▲FARE: Angiver en overhængende farlig situation, som, hvis den ikke undgås, vil resultere i død eller alvorlig personskade.

▲ADVARSEL: Angiver en potentielt farlig situation, som, hvis den ikke undgås, kan resultere i død eller alvorlig personskade.

▲FORSIGTIG: Angiver en potentielt farlig situation, som, hvis den ikke undgås, kan resultere i mindre eller moderate skader.

BEMÆRK: Angiver en praksis, der ikke er relateret til personskade, men som, hvis den ikke undgås, kan resultere i skade på ejendom.

VIGTIGE SIKKERHEDSINSTRUKTIONER

▲ADVARSEL: Når du bruger elektriske apparater, skal du altid følge de grundlæggende sikkerhedsforanstaltninger for at reducere risikoen for brand, elektrisk stød og personskade, herunder følgende:

FØR DU BRUGER APPARATET, SKAL DU LÆSE OG FØLGE ALLE INSTRUKTIONER.

- Tilbehøret må ikke bruges som legetøj. Hold godt øje med tilbehøret, når det bruges af eller i nærheden af børn.
- Brug KUN dette tilbehør som beskrevet i manualen. Brug kun DEWALT-anbefalet tilbehør.
- Brug ikke en støvudskiller med farlige materialer for at reducere risikoen for helbredsproblemer fra dampe eller støv. Undgå at bruge eller opbevare farlige materialer.

- Sluk altid for vakuemet, og træk stikket ud af stikkontakten, før du tilslutter støvudskilleren til vakuemet for at undgå fare for skader som følge af utilsigtet start.
- Kombinationer af træstøv er ekstremt brandfarlige og eksplosive.
- Sæt ALDRIG gnister eller antændelseskilder ind i kollektoren.
- Brug ikke tilbehøret til at opsamle brandfarlige eller brændbare væsker, såsom benzin, eller i områder, hvor der findes sådanne brandfarlige eller brændbare væsker.

▲ FORSIGTIG: Apparatet er ikke beregnet til at blive brugt af personer (herunder børn) med nedsatte fysiske, sensoriske eller mentale evner eller manglende erfaring og viden, medmindre de er under opsyn eller er blevet instrueret af en person, der er ansvarlig for deres sikkerhed. Børn skal være under opsyn for at sikre, at de ikke leger med apparatet.

STØVUDSKILLEREN ER LAVET AF STATISK AFLEDENE PLAST INSTALLATION AF UDSKILLERTANK (Fig. B)

1. Placer udskilleren **3** tank i fordybningen på låget **6**, og sørg for, at ribberne flugter med åbningerne.
2. Med låget på hovedet sættes de medfølgende skruer (ST4,8 x 16F) **9**.
3. Brug en skruetrækker (medfølger ikke) til at fastgøre og stramme skruerne (ST4,8 x 16F) **9**.

BEMÆRK: Ribberne på begge sider af udskilleren skal flugte med de to små åbninger i dækslets fordybning.

INSTALLATION AF HJUL (Fig. C)

1. Vend støvtanken **5** om, og monter hjulene **8** i bunden af støvtanken, og fastgør dem med skruer (ST3,9 x 16F) **10**.
2. Sæt støvtanken **5** tilbage i lodret position.

BETJENINGSINSTRUKTIONER (Fig. D)

▲ADVARSEL: Tøm støvtanken efter hver brug for at undgå risiko for brand.

Støvudskilleren omfatter et filter. Den er i stand til at absorbere savsmuld og andre partikler. Den kan bruges til at fjerne støv og snavs fra garager, terrasser og indkørsler. Følg nedenstående trin for at bruge støvudskilleren med støvtank.

1. Sæt enden af vakuumslangen ind i støvudskillerens udløb, og klem slangen på plads.

Dansk

2. Find støvudskillerens indløbsport.
3. Indsæt den ene ende af slangen på 48 mm x 2,1 m i indgangsporten.
4. Tilslut vakuumledningen til en passende stikkontakt.
5. Tryk på kontakten på vakuumet til positionen "PÅ".

TØM TANKEN (Fig. E)

▲ ADVARSEL: Træk stikket ud af stikkontakten, før støvtanken tømmes, for at undgå fare for skader ved utilsigtet start.

1. Træk udad i lågklemmerne, der er placeret på hver side af støvtanken, for at fjerne støvudskilleren. Tag støvudskilleren af.
2. Tøm indholdet af tanken i en passende affaldsbeholder.

RENGØRING

Rengør tankens yderside med et håndklæde vædet med varmt vand og mild sæbe, så den holder sig pæn.

Sådan rengøres tanken:

1. Tøm affaldet ud.
2. Vask tanken grundigt med varmt vand og mild sæbe.
3. Tørres af med en tør klud.

OPBEVARING (Fig. F)

Før tanken opbevares, skal støvtanken tømmes og rengøres. Slangen kan vikles rundt om låget.

FEJLFINDING

OFTE STILLEDE SPØRGSMÅL

BEMÆRK: Problemer, der opstår, når du bruger DEWALT støvudskilleren, kan have hurtige og enkle løsninger!

PROBLEM	LØSNING
Hvorfor suger slangen ikke ordentligt?	Vakuumfilteret er sandsynligvis tilstoppet, eller der er en blokering i huset. Sluk først for vakuumet og DEWALT støvudskilleren. Rengør derefter vakuumfilteret og/eller fjern eventuelle blokeringer fra slangen.
Hvorfor suger vakuumet ikke ordentligt?	Det er typisk resultatet af en luftlækage. Hvis der er en luftlækage mellem tromlelåget og tromlen, skal du sætte låget godt fast og kontrollere for luftlækage. Udskift eller reparer tromlelåget, hvis det er i stykker. Udskift eller reparer tromlen, hvis den er utæt eller har et hul. Selv små luftlækager vil påvirke DEWALT støvudskillerens ydeevne.
Hvorfor lægger støvet sig ikke i bunden af tromlen?	Hvis støvet ikke lægger sig, skal du slukke for luftstrømmen og lade materialerne falde ned i tromlen. Hvis det ikke virker, skal du kigge efter en luftlækage i tromledækslet eller tromlen, som beskrevet ovenfor.
Hvorfor løsner slangen sig?	Kontrollér, at de korrekte fittings anvendes, og at de er tætte.

Garanti og reparation.

I tilfælde af defekte varer eller krav til reservedele, bedes du kontakte det salgssted, hvor du foretog dit køb.

PRODUKTSPEZIFIKATIONEN

Modell	DXVCS002
Behälterkapazität	23 L**
Effizienz	99,5%*
Schlauch	48mm x 2,1m

* Getestet mit DXV30SA auf Sand, Schrauben, Holzspänen und Papierfetzen.

**Die Tankkapazität bezieht sich auf das tatsächliche Tankvolumen und spiegelt nicht die während des Betriebs verfügbare Kapazität wider.

PACKUNGSGEHALT

Die Packung enthält:

- 1 48mm x 2,1m Schlauch (DXVA19-2504)
- 4 Rollen
- 6 Schrauben ST4,8 x 16F
- 4 Schrauben ST3,9 x 16F
- 1 Bedienungsanleitung

- Überprüfen Sie das Gerät, Teile und Zubehör auf Schäden, die möglicherweise während des Transports entstanden sind.
- Lesen und verstehen Sie dieses Handbuch vor der Inbetriebnahme gründlich.

BEGRIFFSBESTIMMUNGEN: SICHERHEITSRICHTLINIEN

Die folgenden Begriffsbestimmungen beschreiben den Risikograd der jeweiligen Signalwörter. Bitte lesen Sie die Bedienungsanleitung und achten Sie auf diese Symbole.

▲ GEFAHR: Weist auf eine unmittelbare Gefahrensituation hin, die, wenn sie nicht vermieden wird, zum Tod oder zu schweren Verletzungen führen wird.

▲ WARNUNG: Weist auf eine potenziell gefährliche Situation hin, die, wenn sie nicht vermieden wird, zum Tod oder zu schweren Verletzungen führen kann.

▲ ACHTUNG: Weist auf eine potenziell gefährliche Situation hin, die, wenn sie nicht vermieden wird, zu leichten oder mittelschweren Verletzungen führen kann.

HINWEIS: Weist auf eine Verhaltensweise ohne Bezug zu Personenschäden hin, die, wenn sie nicht vermieden wird, zu Sachschäden führen kann.

WICHTIGE SICHERHEITSANWEISUNGEN

▲ WARNUNG: Um die Gefahr von Bränden, Stromschlägen und Verletzungen zu verringern, befolgen Sie bei der Verwendung von Elektrogeräten stets die grundlegenden Sicherheitsvorkehrungen einschließlich der folgenden:

LESEN UND BEFOLGEN SIE VOR DER VERWENDUNG DIESES GERÄTS ALLE ANWEISUNGEN.

- Darf nicht als Spielzeug verwendet werden. Seien Sie besonders vorsichtig, wenn das Gerät von Kindern oder in deren Nähe benutzt wird.
- Verwenden Sie dieses Gerät NUR wie in der Anleitung beschrieben. Verwenden Sie nur von DEWALT empfohlenes Zubehör.

- Um das Risiko von Gesundheitsgefahren durch Dämpfe oder Staub zu verringern, saugen Sie keine giftigen Materialien auf. Nicht in der Nähe gefährlicher Materialien verwenden oder lagern.
- Um die Verletzungsgefahr durch versehentliches Starten zu verringern, schalten Sie den Staubsauger immer aus und ziehen Sie den Netzstecker aus der Steckdose, bevor Sie den Staubabscheider an den Staubsauger anschließen.
- Holzstaubmischungen sind leicht entzündlich und können explosiv sein.
- Leiten Sie NIEMALS Funken oder Zündquellen in den Auffangbehälter.
- Verwenden Sie das Gerät nicht zum Aufsaugen von brennbaren oder entflammaren Flüssigkeiten, wie z.B. Benzin, und verwenden Sie es nicht in Bereichen, in denen brennbare oder entflammare Flüssigkeiten vorhanden sind.

▲ ACHTUNG: Das Gerät ist nicht für die Verwendung durch Personen (einschließlich Kinder) mit eingeschränkten körperlichen, sensorischen oder geistigen Fähigkeiten oder einem Mangel an Erfahrung und Wissen bestimmt, es sei denn, sie werden von einer für ihre Sicherheit verantwortlichen Person beaufsichtigt oder in die Verwendung des Produkts eingewiesen. Um zu vermeiden, dass Kinder mit dem Gerät spielen, sollten diese beaufsichtigt werden.

DER STAUBABSCHIEDER BESTEHT AUS STATISCH ABLEITENDEM KUNSTSTOFF

INSTALLATION DES ABSCHIEDEBEHÄLTERS (Abb. B)

1. Setzen Sie den Abscheidebehälter **3** in die Öffnung des Deckels **6** ein und achten Sie darauf, dass die Rippen mit den Schlitzen übereinstimmen.
2. Setzen Sie die mitgelieferten Schrauben (ST4,8x16F) **9** ein, wenn der Deckel auf dem Kopf steht.
3. Befestigen Sie die Schrauben (ST4,8x16F) **9** mit einem Schraubendreher (nicht im Lieferumfang enthalten) und ziehen Sie sie fest.

HINWEIS: Die Rippen auf beiden Seiten des Abscheiders müssen an den beiden kleinen Schlitzen in der Deckelöffnung ausgerichtet sein.

MONTAGE DER ROLLEN (Abb. C)

1. Drehen Sie den Staubbehälter **5** um und installieren Sie die Rollen **8** an der Unterseite des Staubbehälters. Fixieren Sie sie mit Schrauben (ST3,9x16F) **10**.
2. Stellen Sie die Staubbehältereinheit **5** wieder aufrecht hin.

BEDIENUNGSANLEITUNG (Abb. D)

▲ WARNUNG: Um die Brandgefahr zu verringern, leeren Sie den Staubbehälter nach jedem Gebrauch. Der Staubabscheider verfügt über eine Filter-Funktion. Er ist in der Lage, Sägemehl und andere Rückstände einzusaugen. Er ist geeignet, um Staub und Schmutz aus Garagen oder Terrassen und Einfahrten einzusaugen. Befolgen Sie die nachstehenden Schritte, um den Staubabscheider gemeinsam mit dem Staubbehälter zu verwenden.

1. Stecken Sie das Schlauchende des Staubsaugers in den Auslass des Staubabscheiders. Der Schlauch sollte einrasten.
2. Lokalisieren Sie den Einlassanschluss am Staubabscheider.
3. Stecken Sie ein Ende des 48 mm x 2,1 m Schlauches in den Einlassanschluss.
4. Stecken Sie das Netzkabel des Staubsaugers in eine geeignete Steckdose.
5. Drücken Sie den Schalter am Staubsauger auf die Position „ON“.

ENTLEEREN DES BEHÄLTERS (Abb. E)

▲ WARNUNG: Um das Verletzungsrisiko durch unbeabsichtigtes Starten zu verringern, ziehen Sie den Netzstecker, bevor Sie den Staubbehälter entleeren.

1. Entfernen Sie die Staubabscheidereinheit des Staubbehälters, indem Sie die Deckelclips auf beiden Seiten des Saugers nach außen ziehen. Nehmen Sie die Staubabscheidereinheit ab.
2. Entsorgen Sie den Inhalt des Behälters in einen geeigneten Abfallcontainer.

REINIGUNG

Für ein optimales Aussehen des Behälters, reinigen Sie die Außenseite mit einem mit warmem Wasser und milder Seife angefeuchteten Tuch.

So reinigen Sie den Behälter:

1. Kippen Sie den Müll aus.
2. Waschen Sie den Behälter gründlich mit warmem Wasser und milder Seife.
3. Wischen Sie ihn mit einem trockenen Tuch ab.

LAGERUNG (Abb. F)

Vor der Lagerung des Behälters sollte der Staubbehälter geleert und gereinigt werden. Der Schlauch kann um den Deckel gewickelt werden.

**FEHLERBEHEBUNG
HÄUFIG GESTELLTE FRAGEN**

HINWEIS: Für Probleme beim Betrieb des DEWALT Staubabscheiders gibt es möglicherweise schnelle und einfache Lösungen!

PROBLEM	LÖSUNG
Warum saugt der Schlauch nicht richtig?	Der Vakuumfilter ist wahrscheinlich verstopft oder es liegt eine Verstopfung im Schlauch vor. Schalten Sie zunächst den Staubsauger und den DEWALT Staubabscheider aus. Als nächstes reinigen Sie den Vakuumfilter und/oder entfernen Sie eventuelle Verstopfungen aus dem Schlauch.
Warum saugt der Staubsauger nicht richtig?	Dies ist typischerweise die Folge eines Luftlecks. Wenn ein Luftleck zwischen dem Behälterdeckel und dem Behälter besteht, fixieren Sie den Deckel erneut und stellen Sie sicher, dass keine Luftlecks vorhanden sind. Wenn der Behälterdeckel kaputt ist, ersetzen oder reparieren Sie den Deckel. Wenn im Behälter selbst ein Leck oder ein Loch vorhanden ist, tauschen Sie den Behälter aus oder reparieren Sie ihn. Selbst kleine Luftlecks beeinträchtigen die Leistung des DEWALT Staubabscheiders.
Warum setzt sich der Staub nicht am Boden des Behälters ab?	Wenn sich der Staub nicht absetzt, schalten Sie den Luftstrom vorübergehend aus und erlauben Sie dem Material, in den Behälter zu fallen. Wenn das Problem dadurch nicht behoben wird, prüfen Sie, wie oben beschrieben, ob im Behälterdeckel oder im Behälter ein Luftleck vorliegt.
Warum löst sich der Schlauch?	Überprüfen Sie, ob die richtigen Anschlüsse verwendet werden und ob sie dicht sind.

Garantie und Reparatur.

Bei defekter Ware oder Ersatzteilbedarf wenden Sie sich bitte an die Verkaufsstelle, bei der Sie den Kauf getätigt haben.

PRODUCT SPECIFICATIONS

Model	DXVCS002
Tank capacity	23 L**
Efficiency	99.5%*
Hose	48mm x 2.1m

* Tested on sand, screws, wood chips and scraps of paper with DXV30SA.

**Tank capacity refers to actual tank volume and does not reflect capacity available during operation.

PACKAGE CONTENTS

The package contains:

- 1 48mm x 2.1m Hose (DXVA19-2504)
- 4 Caster
- 6 Screw ST4.8 x 16F
- 4 Screw ST3.9 x 16F
- 1 Instruction Manual

- Check for damage to the tool, parts or accessories which may have occurred during transport.
- Take the time to thoroughly read and understand this manual prior to operation.

DEFINITIONS: SAFETY GUIDELINES

The definitions below describe the level of severity for each signal word. Please read the manual and pay attention to these symbols.

▲ DANGER: Indicates an imminently hazardous situation which, if not avoided, will result in death or serious injury.

▲ WARNING: Indicates a potentially hazardous situation which, if not avoided, could result in death or serious injury.

▲ CAUTION: Indicates a potentially hazardous situation which, if not avoided, may result in minor or moderate injury.

NOTICE: Indicates a practice not related to personal injury which, if not avoided, may result in property damage.

IMPORTANT SAFETY INSTRUCTIONS

▲ WARNING: When using electric appliances, always follow basic safety precautions to reduce the risk of fire, electric shock and personal injury, including the following:

BEFORE USING THE APPLIANCE, READ AND FOLLOW ALL INSTRUCTIONS.

- Do not allow the accessory to be used as a toy. Pay close attention when the accessory is used by or near children.
- Use this accessory **ONLY** as described in the manual. Use only DEWALT recommended attachments.
- To reduce the risk of health hazards from vapors or dust, do not use dust separator with toxic materials. Do not use or store near hazardous materials.

- To reduce the risk of injury from accidental starting, always shut off vacuum and disconnect the power plug from the wall outlet before connecting the dust separator to the vacuum.
- Wood dust mixtures are highly flammable and can be explosive.
- NEVER introduce sparks or sources of ignition into collector.
- Do not use the accessory to pick up flammable or combustible liquids, such as gasoline, or use in areas where flammable or combustible liquids are present.

▲ CAUTION: The Appliance is not intended for use by people (including children) with reduced physical, sensory or mental capabilities, or lack of experience and knowledge, unless they have been given supervision or instruction concerning use of the appliance by a person responsible for their safety. Children should be supervised to ensure that they do not play with the appliance.

THE DUST SEPARATOR IS MADE OF STATIC DISSIPATING PLASTIC

INSTALLATION OF SEPARATOR TANK (Fig. B)

1. Place separator **3** tank into the recess on the lid **6**, ensuring that the ribs are aligned with the slots.
2. With the lid in an upside down position, insert provided screws(ST4.8 x 16F) **9**.
3. Use screwdriver (not included) to secure and tighten the screws(ST4.8 x 16F) **9**.

NOTICE: The ribs on both sides of the separator must be aligned with the two small slots in the recess of the cover.

CASTER INSTALLATION (Fig. C)

1. Invert the dust tank **5** and install the casters **8** to the bottom of the dust tank and fix them with screws(ST3.9 x 16F) **10**.
2. Return dust tank **5** assembly upright.

OPERATING INSTRUCTIONS (Fig. D)

▲ WARNING: To reduce the chance of fire hazard, empty dust tank after each use.

The dust separator contains a filter feature. It has the capability to inlet sawdust and other debris. It can be used to inlet dust and debris out of garages or off patios and driveways. Follow the steps below to use the dust separator with dust tank.

1. Insert the vacuum's hose end into outlet of dust separator, the hose should be snapped into place.

English

2. Locate inlet port on the dust separator.
3. Insert one end of the 48mm x 2.1m hose into the inlet port.
4. Plug the power cord of the vacuum into an appropriate outlet.
5. Press the switch on the vacuum to the "ON" position.

EMPTY THE TANK (Fig. E)

▲ WARNING: To reduce the risk of injury from accidental starting, unplug power cord before emptying the dust tank.

1. Remove the dust separator assembly of dust tank by pulling outward on the lid clips located on each side of the dust tank. Lift off the dust separator assembly.
2. Dump the tank contents into the proper waste disposal container.

CLEANING

To keep the tank looking its best, clean the outside with a cloth dampened with warm water and mild soap.

To clean the tank:

1. Dump out debris.
2. Wash tank thoroughly with warm water and mild soap.
3. Wipe with dry cloth.

STORAGE (Fig. F)

Before storing the tank, the dust tank should be emptied and cleaned. The hose may be wrapped around the lid.

TROUBLESHOOTING FREQUENTLY ASKED QUESTIONS

NOTICE: Problems encountered while operating the DEWALT dust separator may have quick, simple solutions!

PROBLEM	SOLUTION
Why isn't the hose suctioning properly?	The vacuum filter is likely clogged or there is a blockage in the house. First, turn off the vacuum and DEWALT Dust Separator. Next, clean the vacuum filter and/or remove any blockages from the hose.
Why isn't the vacuum suctioning properly?	This is typically the result of an air leak. If there is an air leak between the drum lid and drum, reattach the lid securely and confirm that there are no air leaks. If the drum lid is broken, replace or repair the lid. If there is a leak or hole in the drum itself, replace or repair the drum. Even small air leaks will impact the DEWALT Dust Separator's performance.
Why won't the dust settle at the bottom of the drum?	If the dust is not settling, temporarily turn off the airflow and allow the materials to drop into the drum. If this does not solve the issue, check for an air leak in the drum lid or drum, as outlined above.
Why is the hose detaching?	Check that the correct fittings are being used and that they are tight.

Warranty and repair.

In the event of defective goods or requirements for spare parts, kindly contact the sales point where you made your purchase.

ESPECIFICACIONES DEL PRODUCTO

Modelo	DXVCS002
Capacidad del tanque	23 L**
Eficacia	99,5%*
Manguera	48mm x 2,1m

* Probado en arena, tornillos, astillas de madera y trozos de papel con DXV30SA.

**La capacidad del tanque se refiere al volumen real del tanque y no refleja la capacidad disponible durante la operación.

CONTENIDO DEL PAQUETE

El paquete contiene:

- 1 Manguera de 48mmx2,1m (DXVA19-2504)
- 4 Ruedas
- 6 Tornillo ST4,8x16F
- 4 Tornillo ST3,9x16F
- 1 Manual de instrucciones

- Compruebe si hay daños en la herramienta, las piezas o accesorios que puedan haberse producido durante el transporte.
- Tómese el tiempo para leer y comprender detenidamente este manual antes de la operación.

DEFINICIONES: DIRECTRICES DE SEGURIDAD

Las definiciones a continuación describen el nivel de gravedad de cada palabra de advertencia. Por favor, lea el manual y preste atención a estos símbolos.

▲ PELIGRO: Indica una situación inminentemente peligrosa que, si no se evita, resultará en la muerte o lesiones graves.

▲ ADVERTENCIA: Indica una situación potencialmente peligrosa que, si no se evita, podría provocar la muerte o lesiones graves.

▲ PRECAUCIÓN: Indica una situación potencialmente peligrosa que, si no se evita, puede provocar lesiones leves o moderadas.

AVISO: Indica una práctica no relacionada con lesiones personales que, si no se evita, puede resultar en daños a la propiedad.

INSTRUCCIONES DE SEGURIDAD IMPORTANTES

▲ ADVERTENCIA: Cuando use aparatos eléctricos, siempre siga las precauciones básicas de seguridad para reducir el riesgo de incendio, descarga eléctrica y lesiones personales, incluidas las siguientes:

ANTES DE UTILIZAR EL APARATO, LEA Y SIGA TODAS LAS INSTRUCCIONES.

- No permita que el accesorio se utilice como juguete. Preste mucha atención cuando el accesorio sea utilizado por niños o cerca de ellos.
- Utilice este accesorio SOLAMENTE como se describe en el manual. Utilice únicamente los accesorios recomendados por DEWALT.

- Para reducir el riesgo para la salud de los vapores o el polvo, no utilice un separador de polvo con materiales tóxicos. No lo use ni almacene cerca de materiales peligrosos.
- Para reducir el riesgo de lesiones por arranque accidental, siempre apague la aspiradora y desconecte el enchufe de alimentación de la toma de corriente antes de conectar el separador de polvo a la aspiradora.
- Las mezclas de polvo de madera son altamente inflamables y pueden ser explosivas.
- NUNCA introduzca chispas o fuentes de ignición en el colector.
- No utilice el accesorio para recoger líquidos inflamables o combustibles, como gasolina, ni lo use en áreas donde haya líquidos inflamables o combustibles.

▲ PRECAUCIÓN: El electrodoméstico no está destinado para ser utilizado por personas (incluidos niños) con capacidades físicas, sensoriales o mentales reducidas, o falta de experiencia y conocimiento, a menos que hayan recibido supervisión o instrucciones sobre el uso del aparato por parte de una persona responsable de su seguridad. Los niños deben ser supervisados para asegurarse de que no juegan con el electrodoméstico.

EL SEPARADOR DE POLVO ESTÁ HECHO DE PLÁSTICO DISIPADOR ESTÁTICO. INSTALACIÓN DEL TANQUE SEPARADOR (Fig. B)

1. Coloque el tanque separador **3** en el hueco de la tapa **6**, asegurándose de que las nervaduras estén alineadas con las ranuras.
2. Con la tapa en posición boca abajo, inserte los tornillos provistos (ST4,8 x 16F) **9**.
3. Utilice un destornillador (no incluido) para asegurar y apretar los tornillos (ST4,8 x 16F) **9**.

AVISO: Las nervaduras a ambos lados del separador deben estar alineadas con las dos ranuras pequeñas en el hueco de la cubierta.

INSTALACIÓN DE LAS RUEDAS (Fig. C)

1. Invierta el depósito de polvo **5** e instale las ruedas **8** en el fondo del depósito de polvo y fíjelas con tornillos (ST3,9 x 16F) **10**.
2. Vuelva a colocar el tanque de polvo **5** en posición vertical.

INSTRUCCIONES DE FUNCIONAMIENTO (Fig. D)

▲ ADVERTENCIA: Para reducir la posibilidad de peligro de incendio, vacíe el tanque de polvo después de cada uso.

El separador de polvo contiene una función de filtro. Tiene la capacidad de introducir serrín y otros desechos. Se puede usar para expulsar polvo y escombros de garajes o patios y calzadas. Siga los pasos a continuación para usar el separador de polvo con el tanque de polvo.

Español

1. Inserte el extremo de la manguera de la aspiradora en la salida del separador de polvo, la manguera debe encajar en su lugar.
2. Localice el puerto de entrada en el separador de polvo.
3. Inserte un extremo de la manguera de 48 mm x 2,1 m en el puerto de entrada.
4. Enchufe el cable de alimentación de la aspiradora en una toma de corriente adecuada.
5. Presione el interruptor de la aspiradora hasta la posición "ON".

VACIAR EL TANQUE (Fig. E)

▲ ADVERTENCIA: Para reducir el riesgo de lesiones por arranque accidental, desenchufe el cable de alimentación antes de vaciar el depósito de polvo.

1. Retire el conjunto separador de polvo del tanque de polvo tirando hacia afuera de los clips de la tapa ubicados a cada lado del tanque de polvo. Retire el conjunto del separador de polvo.
2. Vierta el contenido del tanque en un contenedor adecuado para la eliminación de residuos.

LIMPIEZA

Para mantener el tanque con el mejor aspecto, limpie el exterior con un paño humedecido con agua tibia y jabón suave.

Para limpiar el tanque:

1. Deseche los escombros.
2. Lave bien el tanque con agua tibia y jabón suave.
3. Limpie con un paño seco.

ALMACENAMIENTO (Fig. F)

Antes de almacenar el tanque, el tanque de polvo debe vaciarse y limpiarse. La manguera puede estar envuelta alrededor de la tapa.

SOLUCIÓN DE PROBLEMAS DE PREGUNTAS FRECUENTES

AVISO: ¡Los problemas encontrados al operar el separador de polvo DEWALT pueden tener soluciones rápidas y simples!

PROBLEMA	SOLUCIÓN
¿Por qué la manguera no aspira correctamente?	Es probable que el filtro de vacío esté obstruido o que haya un bloqueo en la manguera. Primero, apague la aspiradora y el separador de polvo DEWALT. A continuación, limpie el filtro de vacío y / o elimine cualquier obstrucción de la manguera.
¿Por qué la aspiradora no aspira correctamente?	Esto es típicamente el resultado de una fuga de aire. Si hay una fuga de aire entre la tapa del tambor y el tambor, vuelva a colocar la tapa de forma segura y confirme que no haya fugas de aire. Si la tapa del tambor está rota, sustituya o repare la tapa. Si hay una fuga o un agujero en el tambor, reemplace o repare el tambor. Incluso pequeñas fugas de aire afectarán el rendimiento del separador de polvo DEWALT.
¿Por qué el polvo no se asienta en el fondo del tambor?	Si el polvo no se asienta, cierre temporalmente el flujo de aire y permita que los materiales caigan en el tambor. Si esto no resuelve el problema, compruebe si hay una fuga de aire en la tapa del tambor o en el tambor, como se describió anteriormente.
¿Por qué se despega la manguera?	Compruebe que se estén utilizando los accesorios correctos y que estén apretados.

Garantía y reparación.

En caso de mercancía defectuosa o necesidad de piezas de repuesto, por favor contacte con el punto de venta donde realizó la compra.

SPÉCIFICATIONS DU PRODUIT

Modèle	DXVCS002
Capacité du réservoir	23 L**
Efficacité	99,5%*
Tuyau	48mm x 2,1m

* Testé sur du sable, des vis, des copeaux de bois et des bouts de papier avec le DXV30SA.

**La capacité du réservoir fait référence au volume réel du réservoir et ne reflète pas la capacité disponible pendant le fonctionnement.

CONTENU DU PAQUET

Le paquet contient :

- 1 Tuyau 48 mm x 2,1 m (DXVA19-2504)
- 4 Roulettes
- 6 Vis ST4,8 x 16F
- 4 Vis ST3,9 x 16F
- 1 Manuel d'instruction

- Vérifiez que l'outil, les pièces ou les accessoires n'ont pas été endommagés pendant le transport.
- Prenez le temps de lire attentivement et de comprendre ce manuel avant de l'utiliser.

DÉFINITIONS : LIGNES DIRECTRICES EN MATIÈRE DE SÉCURITÉ

Les définitions ci-dessous décrivent le niveau de gravité de chaque mot de signalisation. Veuillez lire le manuel et prêter attention à ces symboles.

▲ DANGER : indique une situation de danger imminent qui, si elle n'est pas évitée, entraînera la mort ou des blessures graves.

▲ AVERTISSEMENT : indique une situation potentiellement dangereuse qui, si elle n'est pas évitée, peut entraîner la mort ou des blessures graves.

▲ ATTENTION : indique une situation potentiellement dangereuse qui, si elle n'est pas évitée, peut entraîner des blessures mineures ou modérées.

AVIS : Indique une pratique qui n'est pas liée à des blessures corporelles mais qui, si elle n'est pas évitée, peut entraîner des dommages matériels.

INSTRUCTIONS IMPORTANTES EN MATIÈRE DE SÉCURITÉ

▲ AVERTISSEMENT : Lors de l'utilisation d'appareils électriques, il convient de toujours respecter les mesures de sécurité de base afin de réduire les risques d'incendie, d'électrocution et de blessures, notamment les mesures suivantes :

AVANT D'UTILISER L'APPAREIL, LISEZ ET SUIVEZ TOUTES LES INSTRUCTIONS.

- Ne laissez pas l'accessoire être utilisé comme un jouet. Faites très attention lorsque l'accessoire est utilisé par des enfants ou à proximité de ceux-ci.
- Utiliser cet accessoire **UNIQUEMENT** comme décrit dans le manuel. N'utiliser que les accessoires recommandés par DEWALT.

- Pour réduire les risques de blessures dues aux vapeurs ou aux poussières, n'utilisez pas le séparateur de poussière avec des matériaux toxiques. Ne pas utiliser ou stocker à proximité de matières dangereuses.
- Pour réduire les risques de blessures dues à un démarrage accidentel, arrêtez toujours l'aspirateur et débranchez la fiche d'alimentation de la prise murale avant de connecter le séparateur de poussière à l'aspirateur.
- Les mélanges de poussières de bois sont hautement inflammables et peuvent être explosifs.
- NE JAMAIS introduire d'étincelles ou de sources d'inflammation dans le collecteur.
- N'utilisez pas l'accessoire pour ramasser des liquides inflammables ou combustibles, tels que de l'essence, et ne l'utilisez pas dans des zones où des liquides inflammables ou combustibles sont présents.

▲ ATTENTION : L'appareil n'est pas destiné à être utilisé par des personnes (y compris des enfants) dont les capacités physiques, sensorielles ou mentales sont réduites, ou qui manquent d'expérience et de connaissances, à moins qu'elles n'aient reçu une surveillance ou des instructions concernant l'utilisation de l'appareil de la part d'une personne responsable de leur sécurité. Les enfants doivent être surveillés afin de s'assurer qu'ils ne jouent pas avec l'appareil.

LE SÉPARATEUR DE POUSSIÈRE EST FAIT DE PLASTIQUE DISSIPATEUR STATIQUE. INSTALLATION DU RÉSERVOIR DU SÉPARATEUR (Fig. B)

1. Placer le réservoir du séparateur **3** dans le logement du couvercle **6**, en veillant à ce que les nervures soient alignées sur les fentes.
2. Le couvercle étant à l'envers, insérer les vis fournies (ST4,8 x 16F) **9**.
3. Utiliser un tournevis (non fourni) pour fixer et serrer les vis (ST4,8 x 16F) **9**.

AVIS : Les nervures des deux côtés du séparateur doivent être alignées avec les deux petites fentes dans le creux du couvercle.

INSTALLATION DES ROULETTES (Fig. C)

1. Inverser le réservoir à poussière **5** et installer les roulettes **8** au fond du réservoir à poussière et les fixer avec des vis (ST3,9 x 16F) **10**.
2. Remettre le réservoir à poussière **5** en position verticale.

INSTRUCTIONS D'UTILISATION (Fig. D)

⚠ AVERTISSEMENT : Pour réduire les risques d'incendie, videz le réservoir à poussière après chaque utilisation.

Le séparateur de poussière est doté d'un filtre. Il a la capacité d'aspirer la sciure de bois et d'autres débris. Il peut être utilisé pour aspirer la poussière et les débris dans les garages ou sur les terrasses et les allées. Suivez les étapes ci-dessous pour utiliser le séparateur de poussière avec le réservoir à poussière.

1. Insérez l'extrémité du tuyau de l'aspirateur dans la sortie du séparateur de poussière, le tuyau doit s'enclencher.
2. Localiser l'orifice d'entrée du séparateur de poussière.
3. Insérer une extrémité du tuyau de 48 mm x 2,1 m dans l'orifice d'entrée.
4. Branchez le cordon d'alimentation de l'aspirateur dans une prise de courant appropriée.
5. Appuyez sur l'interrupteur de l'aspirateur pour le mettre en position « ON ».

VIDER LE RÉSERVOIR (Fig. E)

⚠ AVERTISSEMENT : Pour réduire les risques de blessures dues à un démarrage accidentel, débranchez le cordon d'alimentation avant de vider le réservoir à poussière.

1. Retirez le séparateur de poussière du réservoir à poussière en tirant vers l'extérieur sur les clips du couvercle situés de chaque côté du réservoir à poussière. Soulevez l'ensemble du séparateur de poussière.
2. Vider le contenu du réservoir dans le conteneur d'élimination des déchets approprié.

NETTOYAGE

Pour que le réservoir conserve son aspect optimal, nettoyez l'extérieur avec un chiffon imbibé d'eau chaude et de savon doux.

Pour nettoyer le réservoir :

1. Déverser les débris.
2. Laver soigneusement le réservoir à l'eau chaude et au savon doux.
3. Essuyer avec un chiffon sec.

STOCKAGE (Fig. F)

Avant de ranger le réservoir, il convient de le vider et de le nettoyer. Le tuyau peut être enroulé autour du couvercle.

DÉPANNAGE : QUESTIONS FRÉQUEMMENT POSÉES

AVIS : Les problèmes rencontrés lors de l'utilisation du séparateur de poussière DEWALT peuvent avoir des solutions simples et rapides !

PROBLÈME	SOLUTION
Pourquoi le tuyau n'aspire-t-il pas correctement ?	Le filtre de l'aspirateur est probablement obstrué ou il y a un blocage dans la maison. Tout d'abord, éteignez l'aspirateur et le séparateur de poussière DEWALT. Ensuite, nettoyez le filtre de l'aspirateur et / ou éliminez toute obstruction du tuyau.
Pourquoi l'aspirateur n'aspire-t-il pas correctement ?	Cela est généralement dû à une fuite d'air. S'il y a une fuite d'air entre le couvercle du tambour et le tambour, remettez le couvercle en place et vérifiez qu'il n'y a pas de fuite d'air. Si le couvercle du tambour est cassé, remplacez-le ou réparez-le. S'il y a une fuite ou un trou dans le tambour lui-même, remplacez ou réparez le tambour. Même de petites fuites d'air peuvent affecter les performances du séparateur de poussière DEWALT.
Pourquoi la poussière ne se dépose-t-elle pas au fond du tambour ?	Si la poussière ne se dépose pas, coupez temporairement le flux d'air et laissez les matériaux tomber dans le tambour. Si cela ne résout pas le problème, vérifiez qu'il n'y a pas de fuite d'air dans le couvercle du tambour ou dans le tambour, comme indiqué ci-dessus.
Pourquoi le tuyau se détache-t-il ?	Vérifier que les bons raccords sont utilisés et qu'ils sont bien serrés.

Garantie et réparation.

En cas de marchandise défectueuse ou si vous avez besoin de pièces de rechange, veuillez communiquer avec le point de vente où vous avez effectué votre achat.

SPECIFICHE DEL PRODOTTO

Modello	DXVCS002
Capacità del Serbatoio	23 L**
Efficacia	99,5%*
Tubo flessibile	48mm x 2,1m

*Testato su sabbia, viti, trucioli di legno e ritagli di carta con DXV30SA.

**La capacità del serbatoio si riferisce al volume effettivo del serbatoio e non riflette la capacità disponibile durante il funzionamento.

CONTENUTO DELL'IMBALLO

L'imballo contiene:

- 1 Tubo flessibile da 48mmx2,1m (DXVA19-2504)
- 4 Rotella
- 6 Vite ST4,8x16F
- 4 Vite ST3,9x16F
- 1 Manuale d'Istruzione

- Controllare per eventuali danni all'utensile, alle parti o agli accessori che potrebbero verificarsi durante il trasporto.
- Prendere il tempo necessario per leggere e comprendere attentamente questo manuale prima dell'uso.

DEFINIZIONI: LINEA GUIDA DI SICUREZZA

Le definizioni seguenti descrivono il livello di gravità per ciascuna parola di segnale. Si prega di leggere il manuale e prestare attenzione a questi simboli.

▲ PERICOLO: Indica una situazione di imminente pericolo che comporterà la morte o seria lesione se non evitata.

▲ AVVERTENZA: Indica una situazione potenzialmente pericolosa che, se non evitata, comporterà la morte o seria lesione.

▲ PRECAUZIONE: Indica una situazione potenzialmente pericolosa che, se non evitata, comporterà la minore o moderata lesione.

AVVISO: Indica una pratica non correlata alle lesioni personali che, se non evitata, può provocare danni materiali.

IMPORTANTI ISTRUZIONI DI SICUREZZA

▲ AVVERTENZA: Quando si utilizzano gli apparecchi elettrici, seguire sempre le precauzioni di sicurezza di base per ridurre il rischio di incendio, scosse elettriche e lesioni personali, incluso quanto segue:

LEGGERE E SEGUIRE TUTTE LE ISTRUZIONI PRIMA DI UTILIZZARE L'APPARECCHIO.

- Non consentire l'uso dell'accessorio come un giocattolo. Prestare molta attenzione quando l'accessorio viene utilizzato da o vicino ai bambini.
- Usare l'accessorio SOLO come descritto nel manuale. Utilizzare solo gli accessori consigliati da DEWALT.

- Per ridurre il rischio di danni alla salute dovuti a vapori o polvere, non utilizzare il separatore di polvere con materiali tossici. Non usare né conservare in prossimità alle sostanze infiammabili.
- Per ridurre il rischio di lesioni dovute all'avvio accidentale, spegnere sempre l'aspirapolvere e scollegare la spina di alimentazione dalla presa a muro prima di collegare il separatore di polvere all'aspirapolvere.
- Le miscele di legno in polvere sono altamente infiammabili e possono essere esplosive.
- NON introdurre MAI scintille o fonti di ignizione nel collettore.
- Non utilizzare l'accessorio per aspirare i liquidi infiammabili o combustibili, come la benzina, né utilizzarlo in aree in cui sono presenti liquidi infiammabili o combustibili.

▲ PRECAUZIONE: L'apparecchio non è adibito all'utilizzo dell'uomo (inclusi bambini) con abilità fisica, sensoriale o mentale ridotta, o privo dell'esperienza e della conoscenza, a meno che abbia la sorveglianza o l'istruzione in merito all'utilizzo dell'apparecchio da parte di un uomo responsabile per la loro sicurezza. Bambini vengono sorvegliati per assicurare che non giocano all'apparecchio.

IL SEPARATORE DI POLVERE È REALIZZATO IN PLASTICA DISSIPANTE STATICA INSTALLAZIONE DEL VASCA SEPARATORE (Fig. B)

1. Posizionare il serbatoio separatore **3** nella rientranza sul coperchio **6**, assicurandosi che le nervature siano allineate con le fessure.
2. Con il coperchio in posizione capovolta, inserire le viti fornite (ST4,8 x 16F) **9**.
3. Utilizzare un cacciavite (non incluso) per fissare e serrare le viti (ST4,8 x 16F) **9**.

AVVISO: Le nervature su entrambi i lati del separatore devono essere allineate con le due piccole fessure nella rientranza del coperchio.

INSTALLAZIONE DELLE ROTELLE (Fig. C)

1. Capovolgere il serbatoio della polvere **5** e installare le rotelle **8** in fondo al serbatoio della polvere e fissarle con le viti (ST3,9 x 16F) **10**.
2. Restituire il gruppo **5** serbatoio della polvere in posizione verticale.

ISTRUZIONI OPERATIVE (Fig. D)

⚠AVVERTENZA: Per ridurre il rischio di incendio, svuotare il serbatoio della polvere dopo ogni utilizzo. Il separatore di polvere contiene una funzione di filtro. È in grado di introdurre segatura e altri detriti. Serve per aspirare polvere e detriti dalle autorimesse o dai cortili e vialetti. Seguire i passaggi seguenti per utilizzare il separatore di polvere con il serbatoio della polvere.

1. Inserire l'estremità del tubo dell'aspirapolvere nell'uscita del separatore di polvere, agganciare il tubo in posizione.
2. Individuare la porta di ingresso sul separatore di polvere.
3. Inserire un'estremità del tubo da 48 mm x 2,1 m nella porta di ingresso.
4. Collegare il cavo di alimentazione dell'aspirapolvere ad una presa adeguata.
5. Premere l'interruttore dell'aspirapolvere in posizione "ON".

SVUOTARE IL SERBATOIO (Fig. E)

⚠AVVERTENZA: Per ridurre il rischio di lesioni dovute all'avvio accidentale, scollegare il cavo di alimentazione prima di svuotare il serbatoio della polvere.

1. Rimuovere il gruppo separatore di polvere del serbatoio della polvere tirando verso l'esterno i fermagli del coperchio situati su ciascun lato del serbatoio della polvere. Sollevare il gruppo del separatore di polvere.
2. Scaricare il contenuto del serbatoio nell'apposito contenitore per lo smaltimento dei rifiuti.

PULIZIA

Per mantenere il serbatoio in ottime condizioni, pulire l'esterno con un panno inumidito con acqua tiepida e sapone neutro.

Per pulire il serbatoio:

1. Scaricare i detriti.
2. Lavare accuratamente il serbatoio con acqua tiepida e sapone neutro.
3. Strofinare con un panno asciutto.

CONSERVAZIONE (Fig. F)

Prima di essere conservato, il serbatoio della polvere deve essere svuotato e pulito. Il tubo flessibile può essere avvolto attorno al coperchio.

RICERCA GUASTI DOMANDE FREQUENTI

AVVISO: I problemi riscontrati durante il funzionamento del separatore di polveri DEWALT possono avere soluzioni rapide e semplici!

PROBLEMA	SOLUZIONE
Perché il tubo non aspira correttamente?	Probabilmente il filtro dell'aspirapolvere è intasato oppure c'è un blocco in casa. In primo luogo, spegnere l'aspirapolvere e il separatore di polvere DEWALT. In seguito, pulire il filtro dell'aspiratore e/o rimuovere eventuali ostruzioni dal tubo.
Perché l'aspirapolvere non aspira correttamente?	Questo è in genere il risultato di una perdita d'aria. In presenza di una perdita d'aria tra il coperchio del tamburo ed il tamburo, riattaccare saldamente il coperchio e verificare che non vi siano perdite d'aria. Sostituire o riparare il coperchio del tamburo se risulta rotto. In presenza di una perdita o un foro nel tamburo stesso, sostituire o riparare il tamburo. Anche piccole perdite d'aria influiscono sulle prestazioni del separatore di polvere DEWALT.
Perché la polvere non si deposita in fondo al tamburo?	Se la polvere non si deposita, spegnere temporaneamente il flusso d'aria e lasciare che i materiali cadano nel tamburo. Se ciò non risolve il problema, verificare la presenza di perdite d'aria nel coperchio o nel tamburo, come indicato sopra.
Perché il tubo flessibile si stacca?	Verificare che i corretti raccordi vengano utilizzati e che siano serrati.

Garanzia e riparazione.

In caso di merce difettosa o necessità di pezzi di ricambio, contattare il punto vendita presso cui è stato effettuato l'acquisto.

PRODUCTSPECIFICATIES

Modellen	DXVCS002
Tankinhoud	23 L**
Efficiëntie	99,5%*
Slang	48mm x 2,1m

* Getest op zand, schroeven, houtsnippers en papiersnippers met DXV30SA.

**De tankcapaciteit verwijst naar het werkelijke tankvolume en weerspiegelt niet de beschikbare capaciteit tijdens bedrijf.

INHOUD VERPAKKING

Het pakket bevat:

- 1 48mmx2,1m slang (DXVA19-2504)
- 4 Zwenkwiel
- 6 Schroef ST4,8x16F
- 4 Schroef ST3,9x16F
- 1 Gebruiksaanwijzing

- Controleer het apparaat, de onderdelen en accessoires op mogelijke transportschade.
- Neem voor gebruik de tijd om deze handleiding zorgvuldig te lezen en te begrijpen.

DEFINITIES: VEILIGHEIDSRICHTLIJNEN

De onderstaande definities beschrijven het ernstniveau voor elk signaalwoord. Lees de handleiding en let op deze symbolen.

▲ GEVAAR: Geeft een dreigend gevaarlijke situatie aan die, als deze niet wordt vermeden, tot ernstig of dodelijk letsel zal leiden.

▲ WAARSCHUWING: Geeft een potentieel gevaarlijke situatie aan die, indien deze niet wordt vermeden, kan leiden tot ernstig of dodelijk letsel.

▲ VOORZICHTIG: Geeft een potentieel gevaarlijke situatie aan die, indien deze niet wordt vermeden, kan leiden tot licht of middelzwaar letsel.

LET OP: Geeft een praktijk aan die geen verband houdt met persoonlijk letsel en die, indien niet vermeden, kan leiden tot materiële schade.

BELANGRIJKE VEILIGHEIDSinSTRUCTIES

▲ WAARSCHUWING: Volg bij het gebruik van elektrische apparaten altijd de basisveiligheidsmaatregelen om het risico op brand, elektrische schokken en persoonlijk letsel te verminderen, waaronder de volgende:

LEES EN VOLG ALLE INSTRUCTIES VOORDAT U HET APPARAAT GEBRUIKT.

- Verbied het gebruik van het accessoire als speelgoed. Let goed op wanneer het accessoire door of in de buurt van kinderen wordt gebruikt.
- Gebruik dit accessoire alleen zoals aangegeven in de handleiding. Gebruik alleen door DEWALT goedgekeurde hulpstukken.

- Om het risico van gevaar voor helling van dampen of stof te verminderen, mag u de stofseparator niet gebruiken met giftige materialen. Vermijd het gebruik of de opslag van gevaarlijke materialen in de buurt.
- Om het risico op letsel door per ongeluk starten te verminderen, moet u de stofzuiger altijd uitschakelen en het netsnoer uit het stopcontact halen voordat u de stofseparator bevestigt.
- Houtstofverbindingen zijn zeer brandbaar en potentieel explosief.
- Breng NOOIT vlammen of ontstekingsbronnen in de collector.
- Gebruik het accessoire niet om ontvlambare of brandbare vloeistoffen op te vangen, zoals benzine, of op plaatsen waar dergelijke vloeistoffen aanwezig zijn.

▲ VOORZICHTIG: Het apparaat is niet bedoeld voor gebruik door personen (inclusief minderjarigen) met verminderde fysieke, zintuiglijke of mentale capaciteiten, of met gebrek aan ervaring en kennis, tenzij een persoon die verantwoordelijk is voor hun veiligheid hen toezicht of instructies heeft gegeven over het gebruik van het apparaat. Kinderen moeten onder toezicht staan om te voorkomen dat ze met het apparaat spelen.

DE STOFASCSHEIDER IS GEMAAKT VAN STATISCH DISSIPERENDE KUNSTSTOF INSTALLATIE VAN AFSCHIEDERTANK (Fig. B)

1. Plaats afscheider 3 tank in de uitsparing op het deksel 6, en zorg ervoor dat de ribben op één lijn liggen met de gleuven.
2. Plaats de bijgeleverde schroeven (ST4,8 x 16F) 9 met het deksel ondersteboven.
3. Gebruik een schroevendraaier (niet meegeleverd) om de schroeven (ST4,8 x 16F) 9 vast te draaien.

LET OP: De ribben aan beide zijden van de afscheider moeten uitgelijnd zijn met de twee kleine sleuven in de uitsparing van de afdekking.

ZWENKWIELINSTALLATIE (Fig. C)

1. Keer de stoftank 5 om en monteer de zwenkwieken 8 op de bodem van het stoftank en zet ze vast met schroeven (ST3,9 x 16F) 10.
2. Zet het stoftank 5 weer rechtop.

BEDIENINGSINSTRUCTIES (Fig. D)

⚠ WAARSCHUWING: Verminder het risico op brand door het stoftank na elk gebruik te legen.

De stofafscheider is uitgerust met een filter. Hij kan zaagsel en ander afval verwerken. Het kan worden gebruikt om stof en afval van garages, patio's en opritten te verwijderen. Gebruik de volgende instructies om de stofafscheider met stoftank te bedienen.

1. Steek het uiteinde van de stofzuigslang in de uitlaat van de stofafscheider, de slang moet vastklikken.
2. Zoek de inlaatpoort op de stofafscheider.
3. Steek het ene uiteinde van de 48mm x 2,1m slang in de inlaatpoort.
4. Sluit het netsnoer van de stofzuiger aan op een geschikt stopcontact.
5. Zet de aan/uit-schakelaar van de stofzuiger in de stand "OP".

DE TANK LEGEN (Fig. E)

⚠ WAARSCHUWING: Voordat u het stoftank leegmaakt, moet u het netsnoer loskoppelen om het risico op letsel door per ongeluk starten te verkleinen.

1. Om de stofafscheider uit de stoftank te verwijderen, tilt u de dekselklemmen aan weerszijden van het stoftank naar buiten. Verwijder de stofafscheider.
2. Doe de inhoud van de tank in de daarvoor bestemde afvalcontainer.

SCHOONMAKEN

Om de tank mooi te houden, veegt u de buitenkant af met een doek die bevochtigd is met lauwwater en milde zeep. De tank reinigen:

1. Puin weggooien.
2. Was de tank grondig met lauwwater en milde zeep.
3. Veeg af met een droge doek.

OPSLAG (Fig. F)

Voordat u de tank opbergt, moet u de stoftank legen en schoonmaken. De slang kan om het deksel gewikkeld worden.

VEELGESTELDE VRAGEN OVER HET OPLOSSEN VAN PROBLEMEN

LET OP: Problemen tijdens het gebruik van de DEWALT stofafscheider kunnen snel en eenvoudig worden opgelost!

PROBLEEM	OPLOSSING
Waarom zuigt de slang niet goed aan?	Het stofzuigfilter is waarschijnlijk verstopt of er is een verstopping in huis. Schakel eerst de stofzuiger en DEWALT stofafscheider uit. Maak vervolgens het stofzuigfilter schoon en/of verwijder eventuele verstoppingen uit de slang.
Waarom zuigt de stofzuiger niet goed?	Dit is meestal het gevolg van een luchtlek. Als er lucht ontsnapt tussen het deksel en het vat, bevestig het deksel dan opnieuw stevig en controleer of er geen luchtlekken zijn. Als het trommeldeksel beschadigd is, moet het vervangen of gerepareerd worden. Als er een lek of gat in de trommel zelf zit, moet u de trommel vervangen of repareren. Zelfs kleine luchtlekken beïnvloeden de prestaties van de DEWALT stofafscheider.
Waarom blijft het stof niet op de bodem van het vat liggen?	Als het stof niet bezinkt, schakelt u de luchtstroom tijdelijk uit en laat u het materiaal in de trommel vallen. Als dit het probleem niet oplost, zoals hierboven beschreven, onderzoek dan of er een luchtlek in het deksel of de trommel zit.
Waarom komt de slang los?	Controleer of de juiste fittingen worden gebruikt en of ze goed vastzitten.

Garantie en reparatie.

In het geval van defecte goederen of vereisten voor reserveonderdelen, neem dan contact op met het verkooppunt waar u uw aankoop heeft gedaan.

SPECIFICHE DEL PRODOTTO

Modell	DXVCS002
Tankens kapasitet	23 L**
Virkningsgrad	99,5%*
Slange	48mm x 2,1m

* Testet på sand, skruer, flis og papirrester med DXV30SA.

**Tankkapasitet refererer til faktisk tankvolum og reflekterer ikke tilgjengelig kapasitet under drift.

PAKKENS INNHOLD

Pakken inneholder:

- 1 48 mm x 2,1 m slange (DXVA19-2504)
- 4 Hjul
- 6 Skruer ST4,8x16F
- 4 Skruer ST3,9x16F
- 1 Bruksanvisning

- Kontroller verktøyet, delene og tilbehøret for eventuelle skader som kan ha oppstått under transporten.
- Les og forstå denne håndboken grundig før bruk.

DEFINISJONER: SIKKERHETSRETNINGSLINJER

Definisjonene nedenfor beskriver alvorlighetsgraden for hvert signalord. Les bruksanvisningen og vær oppmerksom på disse symbolene.

▲ FARE: Indikerer en overhengende farlig situasjon som, hvis den ikke unngås, vil føre til død eller alvorlig personskade.

▲ ADVARSEL: Indikerer en potensielt farlig situasjon som, hvis den ikke unngås, kan føre til død eller alvorlig personskade.

▲ FORSIKTIGHET: Indikerer en potensielt farlig situasjon som, hvis den ikke unngås, kan føre til mindre eller moderate personskader.

MERKNAD: Indikerer en praksis som ikke er relatert til personskade, men som, hvis den ikke unngås, kan føre til skade på eiendom.

VIKTIGE SIKKERHETSINSTRUKSJONER

▲ ADVARSEL: Når du bruker elektriske apparater, må du alltid følge grunnleggende sikkerhetsregler for å redusere risikoen for brann, elektrisk støt og personskader, inkludert følgende:

FØR DU BRUKER APPARATET, LES OG FØLG ALLE INSTRUKSJONENE.

- Unngå at tilbehøret brukes som leketøy. Følg nøye med når barn bruker tilbehøret eller oppholder seg i nærheten.
- Bruk dette tilbehøret KUN som beskrevet i bruksanvisningen. Bruk kun tilbehør som DEWALT anbefaler.

- Unngå å bruke en støvutskiller med skadelige materialer for å unngå helsefare fra røyk eller støv. Unngå å bruke eller lagre farlige materialer.
- Slå alltid av støvsugeren og trekk ut støpselet fra stikkkontakten før du kobler støvutskilleren til støvsugeren, for å unngå fare for skade ved utilsiktet start.
- Trestøvkombinasjoner er ekstremt brannfarlige og eksplosive.
- Sett ALDRI gnister eller tennkilder inn i kollektoren.
- Ikke bruk tilbehøret til å samle opp brennbare eller antennerlige væsker, for eksempel bensin, eller i områder der det finnes slike brennbare eller antennerlige væsker.

▲ FORSIKTIGHET: Apparatet er ikke beregnet på å brukes av personer (inkludert barn) med reduserte fysiske, sensoriske eller mentale evner, eller manglende erfaring og kunnskap, med mindre de har fått tilsyn eller instruksjoner av en person som er ansvarlig for deres sikkerhet. Barn bør holdes under oppsyn for å sikre at de ikke leker med apparatet.

STØVUTSKILLEREN ER LAGET AV STATISK AVLEDENDE PLAST INSTALLASJON AV UTSKILLERTANK (Fig. B)

1. Plasser utskillertanken **3** i fordypningen på lokket **6**, og sørg for at ribbene er på linje med sporene.
2. Med lokket opp ned setter du inn de medfølgende skruene (ST4,8 x 16F) **9**.
3. Bruk en skrutrekker (ikke inkludert) til å feste og stramme skruene (ST4,8 x 16F) **9**.

MERKNAD: Ribbene på begge sider av utskilleren må være på linje med de to små sporene i fordypningen på dekselet.

MONTERING AV HJUL (Fig. C)

1. Snu støvtanken **5** og monter hjulene **8** i bunnen av støvbeholderen og fest dem med skruer (ST3,9 x 16F) **10**.
2. Sett støvtanken **5** tilbake i loddrett stilling.

BETJENINGSINSTRUKSJONER (Fig. D)

⚠ADVARSEL: Reduser brannfaren ved å tømme støvtanken etter hver bruk. Støvtskinneren er utstyrt med et filter. Den er i stand til å ta imot sagflis og annet avfall. Den kan brukes til å fjerne støv og smuss fra garasjer, uteplasser og innkjørsler. Bruk følgende instruksjoner for å betjene støvtskinneren med støvtank.

1. Sett støvsugerens slangeende inn i støvtskinnerens utløp, slangen skal klikke på plass.
2. Finn støvtskinnerens innløpsport.
3. Den ene enden av slangen på 48 mm x 2,1 m skal settes inn i innløpsporten.
4. Støvsugerens strømledning skal være koblet til riktig stikkontakt.
5. Trykk bryteren på støvsugerens til "PÅ"-posisjon.

TØM TANKEN (Fig. E)

⚠ADVARSEL: Før du tømmer støvtanken, må du trekke ut strømledningen for å redusere risikoen for skader fra en maskin som startes ved et uhell.

1. Ved å trekke lokkclipsene på hver side av støvtanken utover, kan du fjerne støvtskinneren fra støvtanken. Løft av støvtskinnerenheten.
2. Plasser tankens innhold i en egnet støvtank.

RENGJØRING

For at tanken skal se best mulig ut, tørker du av utsiden med en klut fuktet med lunkent vann og mild såpe. Slik rengjør du tanken:

1. Tøm ut avfall.
2. Vask tanken grundig med varmt vann og mild såpe.
3. Tørk av med en tørr klut.

OPPBEVARING (Fig. F)

Før du lagrer tanken, bør støvtanken tømmes og rengjøres. Slangen kan vikles rundt lokket.

OFTE STILTE SPØRSMÅL OM FEILSØKING

MERKNAD: Problemer som oppstår under bruk av DEWALT støvtskinner kan løses raskt og enkelt!

PROBLEM	LØSNING
Hvorfor suger ikke slangen som den skal?	Støvsugerfilteret er sannsynligvis tett, eller det er en blokkering i huset. Slå først av støvsugeren og DEWALT støvtskinneren. Rengjør deretter støvsugerfilteret og/eller fjern eventuelle blokkeringer i slangen.
Hvorfor suger ikke støvsugeren som det skal?	Dette skyldes vanligvis en luftlekkasje. Hvis det er en luftlekkasje mellom trommelokket og trommelen, må du feste dekslet godt og sjekke om det er luftlekkasjer. Skift ut eller reparer trommelokket hvis det er ødelagt. Bytt ut eller reparer trommelen hvis den har en lekkasje eller et hull. Selv små luftlekkasjer vil påvirke DEWALT støvtskinnerens ytelse.
Hvorfor legger ikke støvet seg på bunnen av trommelen?	Hvis støvet ikke legger seg, slår du av luftstrømmen midlertidig og lar materialene falle ned i trommelen. Hvis dette ikke løser problemet, må du undersøke om det er en luftlekkasje i trommelokket eller trommelen.
Hvorfor løsner slangen?	Kontroller at riktige koblinger brukes og at de er tette.

Garanti og reparasjon.

Ved defekte varer eller krav til reservedeler, vennligst kontakt salgsstedet der du kjøpte.

ESPECIFICAÇÕES DO PRODUTO

Modelo	DXVCS002
Capacidade do depósito	23 L**
Eficiência	99,5%*
Mangueira	48mm x 2,1m

* Testado em areia, parafusos, aparas de madeira e pedaços de papel com o DXV30SA.

**A capacidade do tanque refere-se ao volume real do tanque e não reflete a capacidade disponível durante a operação.

CONTEÚDO DA EMBALAGEM

O pacote contém:

- 1 Mangueira de 48 mm x 2,1 m (DXVA19-2504)
- 4 Rodízio
- 6 Parafuso ST4,8 x 16F
- 4 Parafuso ST3,9 x 16F
- 1 Manual de Instruções

- Verifique se existem danos na ferramenta, peças ou acessórios que possam ter ocorrido durante o transporte.
- Leia atentamente e compreenda este manual antes de o utilizar.

DEFINIÇÕES: DIRETRIZES DE SEGURANÇA

As definições abaixo descrevem o nível de gravidade de cada palavra de sinalização. Leia o manual e preste atenção a estes símbolos.

▲ PERIGO: Indica uma situação de perigo iminente que, se não for evitada, pode provocar a morte ou lesões graves.

▲ AVISO: Indica uma situação potencialmente perigosa que, se não for evitada, pode resultar em morte ou lesões graves.

▲ CUIDADO: Indica uma situação potencialmente perigosa que, se não for evitada, pode resultar em lesões ligeiras ou moderadas.

NOTA: Indica uma prática não relacionada com lesões pessoais que, se não for evitada, pode resultar em danos materiais.

INSTRUÇÕES DE SEGURANÇA IMPORTANTES

▲ AVISO: Quando utilizar aparelhos elétricos, siga sempre as precauções básicas de segurança para reduzir o risco de incêndio, choque elétrico e lesões pessoais, incluindo as seguintes:

ANTES DE UTILIZAR O APARELHO, LEIA E SIGA TODAS AS INSTRUÇÕES.

- Não use o acessório como um brinquedo. Preste muita atenção quando o acessório for utilizado por crianças ou perto delas.
- Utilize este acessório APENAS como descrito no manual. Utilize apenas os acessórios recomendados pela DEWALT.

- Para reduzir o risco de perigos de cicatrização provocados por vapores ou poeiras, não utilize o separador de poeiras com materiais tóxicos. Não utilize ou armazene perto de materiais perigosos.
- Para reduzir o risco de lesões devido a um arranque accidental, desligue sempre o aspirador e desconecte a ficha de alimentação da tomada de parede antes de ligar o separador de poeiras ao aspirador.
- As misturas de poeiras de madeira são altamente inflamáveis e podem ser explosivas.
- NUNCA introduza faíscas ou fontes de ignição no coletor.
- Não utilize o acessório para apanhar líquidos inflamáveis ou combustíveis, como a gasolina, nem o utilize em áreas onde existam líquidos inflamáveis ou combustíveis.

▲ CUIDADO: O aparelho não se destina a ser utilizado por pessoas (incluindo crianças) com capacidades físicas, sensoriais ou mentais reduzidas, ou com falta de experiência e conhecimentos, excepto se tiverem recebido supervisão ou instruções relativas à utilização do aparelho por uma pessoa responsável pela sua segurança. As crianças devem ser supervisionadas para garantir que não brinquem com o aparelho.

O SEPARADOR DE POEIRAS É FEITO DE PLÁSTICO DE DISSIPACÃO ESTÁTICA INSTALAÇÃO DO DEPÓSITO DO SEPARADOR (Fig. B)

1. Coloque o depósito do separador **3** no recesso da tampa **6**, assegurando que as nervuras estão alinhadas com as ranhuras.
2. Com a tampa numa posição invertida, insira os parafusos fornecidos (ST4,8 x 16F) **9**.
3. Utilize uma chave de fendas (não incluída) para fixar e apertar os parafusos (ST4,8 x 16F) **9**.

NOTA: As nervuras de ambos os lados do separador devem estar alinhadas com as duas pequenas ranhuras no recesso da tampa.

INSTALAÇÃO DO RODÍZIO (Fig. C)

1. Inverta o depósito de poeiras **5** e instale os rodízios **8** na parte inferior do depósito de poeiras e fixe-os com parafusos (ST3,9 x 16F) **10**.
2. Coloque o conjunto do depósito de poeiras **5** na vertical.

INSTRUÇÕES DE UTILIZAÇÃO (Fig. D)

⚠ AVISO: Para reduzir o risco de incêndio, esvazie o depósito de poeiras após cada utilização. O separador de poeiras contém uma função de filtro. Tem a capacidade de aspirar serradura e outros detritos. Pode ser utilizado para aspirar as poeiras e os detritos das garagens ou dos pátios e caminhos de acesso. Siga os passos abaixo para utilizar o separador de poeiras com o depósito de poeiras.

1. Insira a extremidade da mangueira do aspirador na saída do separador de pó, a mangueira deve encaixar no lugar.
2. Localize o orifício de entrada no separador de poeiras.
3. Insira uma extremidade da mangueira de 48 mm x 2,1 m no orifício de entrada.
4. Ligue o cabo de alimentação do aspirador a uma tomada elétrica adequada.
5. Pressione o interruptor do aspirador para a posição "ON".

ESVAIZAR O DEPÓSITO (Fig. E)

⚠ AVISO: Para reduzir o risco de lesões provocadas por um arranque acidental, desligue o cabo de alimentação antes de esvaziar o depósito de poeiras.

1. Retire o conjunto do separador de poeiras do depósito de poeiras, puxando para fora os cliques da tampa situados em cada lado do depósito de poeiras. Levante o conjunto do separador de poeiras.
2. Deite o conteúdo do depósito no contentor de descarte de resíduos adequado.

LIMPEZA

Para manter o depósito com o melhor aspeto possível, limpe o exterior com um pano humedecido com água morna e sabão neutro.

Para limpar o depósito:

1. Deite fora os detritos.
2. Lave bem o depósito com água morna e sabão neutro.
3. Limpe com um pano seco.

ARMAZENAMENTO (Fig. F)

Antes de guardar o depósito, o depósito de poeiras deve ser esvaziado e limpo. A mangueira pode ser enrolada à volta da tampa.

RESOLUÇÃO DE PROBLEMAS E PERGUNTAS FREQUENTES

NOTA: Os problemas encontrados durante o funcionamento do separador de poeiras DEWALT podem ter soluções rápidas e simples!

PROBLEMA	SOLUÇÃO
Porque é que a mangueira não está a aspirar corretamente?	É provável que o filtro do aspirador esteja entupido ou que haja um bloqueio na mangueira. Primeiro, desligue o aspirador e o separador de poeiras DEWALT. Em seguida, limpe o filtro do aspirador e/ou remova quaisquer bloqueios da mangueira.
Porque é que o aspirador não aspira corretamente?	Isto geralmente é o resultado de uma fuga de ar. Se existir uma fuga de ar entre a tampa do tambor e o tambor, volte a colocar a tampa de forma segura e confirme que não existem fugas de ar. Se a tampa do tambor estiver partida, substitua ou repare a tampa. Se existir uma fuga ou um furo no próprio tambor, substitua ou repare o tambor. Mesmo pequenas fugas de ar afectam o desempenho do separador de poeiras DEWALT.
Porque é que as poeiras não se depositam no fundo do tambor?	Se as poeiras não estiverem a depositar, desligue temporariamente o fluxo de ar e deixe os materiais caírem no tambor. Se isto não resolver o problema, verifique se existe uma fuga de ar na tampa do tambor ou no tambor, conforme descrito acima.
Porque é que a mangueira se está a soltar?	Verifique se estão a ser utilizados os acessórios corretos e se estão bem apertados.

Garantia e reparação.

Em caso de defeito de mercadoria ou necessidade de peças de substituição, contacte o ponto de venda onde efetuou a compra.

TUOTTEEN TEKNISET TIEDOT

Malli	DXVCS002
Säiliön kapasiteetti	23 L**
Tehokkuus	99,5%*
Letku	48mm x 2,1m

* Tuotteella DXV30SA on testattu erilaisia materiaaleja, kuten hiekkaa, ruuveja, puulastuja ja paperipaloja.

**Säiliön tilavuus viittaa säiliön todelliseen tilavuuteen, eikä se heijasta käytön aikana käytettävissä olevaa kapasiteettia.

PAKETIN SISÄLTÖ

Paketti sisältää:

- 1 48 mm x 2,1 m letku (DXVA19-2504)
- 4 Rullapyörä
- 6 Ruuvi ST4,8 x 16F
- 4 Ruuvi ST3,9 x 16F
- 1 Käyttöohjeet

- Tarkista, ettei työkalussa, sen osissa tai mahdollisissa lisävarusteissa ole havaittavissa vaurioita, jotka saattavat olla aiheutuneet kuljetuksen aikana.
- Suosittelemme varaamaan aikaa tämän oppaan huolelliseen läpikäyntiin ja sen sisällön ymmärtämiseen ennen kuin aloitat laitteen käytön.

MÄÄRITELMÄ: TURVALLISUUSOHJEET

Seuraavat määritelmät esittävät jokaisen signaalisanan vakavuuden tason. Tutustu käyttöohjeeseen ja kiinnitä erityistä huomiota seuraaviin symboleihin.

▲ VAARA: Tämä viittaa välittömän vaaratilanteen. Jos tilannetta ei vältetä, se johtaa kuolemaan tai vakavaan loukkaantumiseen.

▲ VAROITUS: Tämä viittaa mahdollisen vaaratilanteen. Jos tilannetta ei vältetä, se saattaa johtaa lievään tai kohtalaiseen loukkaantumiseen.

▲ HUOMAUTUS: Tämä viittaa lausuntoon, joka liittyy suoraan tai välillisesti henkilöturvallisuuteen ja trukin huoltoon.

VAROITUS: Tämä viittaa toimintaan, joka ei ole liittyvät henkilövahinkoihin mutta voi aiheuttaa omaisuusvahinkoja, ellei sitä vältetä.

TÄRKEÄT TURVALLISUUSOHJEET

▲ VAROITUS: Sähkölaitteiden käytössä tulee aina noudattaa perusturvallisuusohjeita tulipalon, sähköiskun ja henkilövahinkojen vaaran vähentämiseksi. Tähän sisältyvät seuraavat toimenpiteet:

LUE KAIKKI OHJEET ENNEN LAITTEEN KÄYTTÖÄ.

- Älä anna lisälaitetta käyttää leluna. Ole erityisen valppaana, kun lapset käyttävät lisävarustetta tai ovat sen läheisyydessä.
- Käytä tätä lisävarustetta VAIN käyttöohjeessa kuvatulla tavalla. Käytä ainoastaan DEWALTin suosittelemia lisälaitteita.

- Älä käytä pölynerotinta myrkyllisten aineiden kanssa, jotta vähennät vaaraa haitallisten höyryjen tai pölyn hengittämisestä. Älä käytä tai säilytä tuotetta vaarallisten aineiden lähellä.
- Vahingossa tapahtuvan käynnistyksen aiheuttaman loukkaantumisriskin vähentämiseksi muista aina sammuttaa imuri ja irrottaa virtapistoke pistorasiasta ennen kuin kiinnität pölynerottimen imuriin.
- Puupölyseokset ovat erittäin syttyviä ja voivat aiheuttaa räjähdyksen.
- VÄLTÄ EHDOTTOMASTI kipinöiden tai sytytyslähteiden johdattamista pölysäiliöön.
- Vältä lisävarusteen käyttöä syttyvien tai palavien nesteiden, kuten bensiinin, imuroimiseen, ja älä käytä sitä alueilla, joilla voi olla syttyviä tai palavia nesteitä.

▲ HUOMAUTUS: Tämä laite ei ole tarkoitettu käytettäväksi henkilöiden (mukaan lukien lapset), joiden fyysiset, sensoriset tai kognitiiviset kyvyt ovat heikentyneet tai joilla ei ole riittävää kokemusta ja tietoa laitteen käytöstä, ellei heitä valvo tai ohjeista laitteen turvallisuudesta vastaava henkilö. On tärkeää valvoa lapsia varmistaakseen, että he eivät leiki laitteella.

PÖLYNEROTIN ON VALMISTETTU STAATTISESTA MUOVISTA JA SE ASENNETAAN EROTTIMEEN SÄILIÖN OSAAN (Kuva B)

1. Laita erotin 3 säiliön kanteen 6 siten, että varmistat rivien olevan linjassa koloihin.
2. Kun kansi on ylösalaisin, kiinnitä mukana toimitetut ruuvit (koko ST4,8 x 16F) 9.
3. Kiinnitä ja kiristä ruuvit (ST4,8 x 16F) ruuvimeisselillä (ei sisälly toimitukseen) 9.

VAROITUS: Erottimen molemmat puolet tulee asettaa niin, että ne linjautuvat kahden pienen raon kanssa kanteen syvennyksessä.

RULLAPYÖRÄN ASENNUS (kuva C)

1. Käännä pölysäiliö 5 ylösalaisin ja asenna pyörät 8 pölysäiliön pohjaan kiinnittämällä ne ruuveilla (ST3,9 x 16F) 10.
2. Palauta pölysäiliö 5 kokoonpano pystyasentoon.

KÄYTTÖOHJEET (Kuva D)

VAROITUS: Tyhjennä pölysäiliö jokaisen käytön jälkeen tulipalon vaaran vähentämiseksi.

Pölynerottimessa on suodatinominaisuus. Se pystyy imemään sahanpurua ja muita roskia. Sitä voidaan käyttää pölyn ja roskien poistamiseen autotalleista, terasseilta ja ajoteiltä. Noudata seuraavia ohjeita käyttääksesi pölynerotinta pölysäiliön kanssa.

1. Aseta imurin letkun pää pölynerottimen ulostuloaukkoon, ja varmista, että letku napsahtaa paikalleen.
2. Etsi pölynerottimen sisääntuloaukko.
3. Työnnä 48 mm x 2,1 m letkun toinen pää sisääntuloaukkoon.
4. Liitä imurin virtajohto sopivaan pistorasiaan.
5. Paina imurin kytkin PÄÄLLÄ-asentoon.

TYHJENNÄ SÄILIÖ (Kuva E)

VAROITUS: Irrota virtajohto ennen pölysäiliön tyhjentämistä vähentääksesi tahattoman käynnistyksen aiheuttamaa loukkaantumisriskiä.

1. Irrota pölysäiliön pölynerotinkokoonpano vetämällä ulospäin pölysäiliön molemmilla puolilla olevista kannen pidikkeistä. Nosta pölynerotinkokoonpano pois.
2. Kaada säiliön sisältö asianmukaiseen jäteastiaan.

PUHDISTUS

Puhdista säiliön ulkopuoli lämpimällä vedellä ja miedolla saippualla kostutetulla liinalla, jotta se pysyy parhaassa mahdollisessa kunnossa.

Säiliön puhdistaminen:

1. Kaada roskat pois.
2. Pese säiliö huolellisesti lämpimällä vedellä ja miedolla saippualla.
3. Pyyhi kuivalla liinalla.

SÄILYTYS (Kuva F)

Pölysäiliö on tyhjennettävä ja puhdistettava ennen sen säilytystä. Letku voi olla kiedottu kannen ympärille.

USEIN KYSYTYT VIANMÄÄRITYKSEEN LIITTYVÄT KYSYMYKSET

VAROITUS: DEWALT-pölynerottimen käytön aikana ilmeneviin ongelmiin voi usein löytyä nopeita ja yksinkertaisia ratkaisuja!

ONGELMA	RATKAISU
Miksi letku ei ime kunnolla?	Imusuodatin on todennäköisesti tukossa tai siinä on tukoksia. Sammuuta ensin pölynimuri ja DEWALT-pölynerotin. Puhdista seuraavaksi imusuodatin ja/tai poista mahdolliset tukokset letkusta.
Miksi pölynimuri ei imuroi kunnolla?	Tämä on yleensä seurausta ilmavuodosta. Jos havaitset ilmavuodon rummun kannen ja rummun välissä, varmista, että kansi on kiinnitetty kunnolla ja ettei ilmavuotoja ole. Vaihda tai korjaa kansi, jos rummun kansi on rikki. Vaihda tai korjaa rumpu, jos itse rumpussa on vuoto tai reikä. Pienetkin ilmavuodot voivat vaikuttaa DEWALTin pölynerottimen suorituskykyyn.
Miksi pöly ei laskeudu rummun pohjalle?	Jos pöly ei laskeudu, sulje tilapäisesti ilmavirta ja anna materiaalien pudota rumpuun. Jos tämä ei ratkaise ongelmaa, tarkista, onko rummun kannessa tai rumpussa ilmavuotoa edellä kuvatulla tavalla.
Miksi letku irtoaa?	Tarkista, että käytät oikeita liitoksia ja varmista, että ne ovat kunnolla kiinnitettyjä ja tiukkoja.

Takuu ja korjaus.

Jos tavarat ovat viallisia tai tarvitset varaosia, ota ystävällisesti yhteyttä myyntipisteeseen, josta ostit.

PRODUKTSPECIFIKATIONER

Modell	DXVCS002
Tankens kapacitet	23 L**
Effektivitet	99,5%*
Slang	48mm x 2,1m

* Testad på sand, skruvar, träflis och pappersrester med DXV30SA.

**Tankkapacitet avser faktisk tankvolym och återspeglar inte tillgänglig kapacitet under drift.

PAKETETS INNEHÅLL

Paketet innehåller:

- 1 48 mm x 2,1 m slang (DXVA19-2504)
- 4 Hjul
- 6 Skruv ST4,8 x 16F
- 4 Skruv ST3,9 x 16F
- 1 Bruksanvisning

- Inspektera verktyget, dess delar och eventuella tillbehör för att upptäcka eventuella transportskador.
- Ta dig tid att läsa och förstå denna bruksanvisning innan du börjar använda produkten.

DEFINITIONER: SÄKERHETSFÖRESKRIFTER

Definitionerna nedan beskriver allvarlighetsgraden för varje signalord. Läs bruksanvisningen och var uppmärksam på dessa symboler.

▲ FARA: Indikerar en överhängande farlig situation som, om den inte undviks, kommer att leda till dödsfall eller allvarliga personskador.

▲ VARNING: Indikerar en potentiellt farlig situation som, om den inte undviks, kan leda till dödsfall eller allvarliga personskador.

▲ FÖRSIKTIGHET: Indikerar en potentiellt farlig situation som, om den inte undviks, kan leda till mindre eller måttliga skador.

ANMÄRKNING: Indikerar en praxis som inte är relaterad till personskada men som, om den inte undviks, kan leda till skada på egendom.

VIKTIGA SÄKERHETSANVISNINGAR

▲ VARNING: När du använder elektriska apparater ska du alltid följa grundläggande säkerhetsåtgärder för att minska risken för brand, elektriska stötar och personskador, inklusive följande:

LÄS OCH FÖLJ ALLA INSTRUKTIONER INNAN DU ANVÄNDER APPARATEN.

- Förhindra att tillbehöret används som leksak. Var uppmärksam när ungdomar använder tillbehöret eller befinner sig i närheten.
- Använd endast tillbehöret enligt anvisningarna i bruksanvisningen. Använd endast de tillbehör som DEWALT rekommenderar.

- Undvik att använda en dammvaskare med skadliga material för att förhindra hälsorisker från ångor eller damm. Undvik att använda eller förvara farliga material i närheten.
- Stäng alltid av vakuumpet och dra ut nätkontakten ur vägguttaget innan du ansluter dammvaskaren till vakuumpet för att minska risken för skador från en oavsiktlig start.
- Kombinationer av trädamm är explosiva och mycket brandfarliga.
- Placera ALDRIG gnistor eller andra antändningskällor inuti en uppsamlare.
- Undvik att använda tillbehöret på platser där det finns lättantändliga eller brännbara ämnen eller för att samla upp lättantändliga eller brännbara vätskor som bensin.

▲ FÖRSIKTIGHET: Apparaten får inte användas av någon, inklusive barn, som har nedsatt fysisk, sensorisk eller mental förmåga eller som saknar erfarenhet eller kunskap, om inte den personen har fått tillsyn eller instruktioner från en person som är ansvarig för deras säkerhet. För att förhindra att de leker med enheten bör barnen övervakas noga.

DAMMAVSKILJAREN ÄR TILLVERKAD AV STATISK AVLEDANDE PLAST INSTALLATION AV TANKEN FÖR AVSKILJARE (Fig. B)

1. Placera tanken för avskiljare **3** i urtaget på locket **6** och se till att ribborna är i linje med spåren.
2. Med locket upp och ned, sätt i de medföljande skruvarna (ST4,8 x 16F) **9**.
3. Använd skruvmejsel (medföljer ej) för att säkra och dra åt skruvarna (ST4,8 x 16F) **9**.

ANMÄRKNING: Ribborna på båda sidor av avskiljaren måste vara i linje med de två små skårorna i kåpans urtag.

MONTERING AV HJUL (Fig. C)

1. Vänd dammtanken **5** och montera hjulen **8** på dammtankens botten och fäst dem med skruvar (ST3,9 x 16F) **10**.
2. Sätt tillbaka dammtanken **5** i upprätt läge.

DRIFTSANVISNINGAR (Fig. D)

⚠ VARNING: Töm dammtanken efter varje användning för att minska risken för brand. En filterfunktion finns i dammvaskiljaren. Den har kapacitet att suga upp sågspån och annat skräp. Den kan användas för att suga upp damm och skräp från vägar, uteplatser och garage. Följ stegen nedan för att använda dammvaskiljaren med dammtank.

1. För in vakuumets slangände i dammvaskiljarens utlopp, slangen ska snäppas på plats.
2. Lokalisera dammvaskiljarens inloppsöppning.
3. Den ena änden av slangen 48 mm x 2,1 m ska föras in i inloppsporten.
4. Anslut vakuumets nätsladd till ett lämpligt uttag.
5. Tryck vakuumets strömbrytare till läge "PÅ".

TÖM TANKEN (Fig. E)

⚠ VARNING: Dra ur nätsladden innan du tömmer dammtanken för att minska risken för skador från en oavsiktligt startad maskin.

1. Genom att dra utåt i lockklämmorna som sitter på vardera sidan av dammtanken kan du ta bort dammvaskiljaren från dammtanken. Lyft av dammvaskiljaren.
2. Lägga tankens innehåll i en för ändamålet avsedd avfallsbehållare.

RENGÖRING

Använd en trasa fuktad med varmt vatten och mild tvål för att rengöra tankens utsida så att den håller sig i bästa skick. För rengöring av tanken:

1. Töm ut skräp.
2. Tvätta tanken noggrant med varmt vatten och mild tvål.
3. Torka av med torr trasa.

FÖRVARING (Fig. F)

Innan tanken lagras ska dammtanken tömmas och rengöras. Slangen kan vara lindad runt locket.

FELSÖKNING VANLIGA FRÅGOR OCH SVAR

ANMÄRKNING: DEWALT-dammvaskiljarens driftproblem kan åtgärdas snabbt och enkelt!

PROBLEM	LÖSNING
Varför suger inte slangen ordentligt?	Vakuumfiltret är troligen igensatt eller så finns det en blockering i huset. Stäng först av vakuumet och DEWALT dammvaskiljare. Rengör sedan vakuumfiltret och / eller ta bort eventuella blockeringar från slangen.
Varför suger inte vakuumet ordentligt?	Detta är vanligtvis resultatet av en luftläcka. Sätt tillbaka locket ordentligt och kontrollera om det finns några luftläckor mellan trumlocket och trumman. Byt ut eller reparera trumlocket om det är skadat. Byt ut eller reparera trumman om den har en läcka eller ett hål. Även små luftläckor kan påverka DEWALT dammvaskiljares prestanda.
Varför lägger sig inte dammet på botten av trumman?	Stoppa luftflödet tillfälligt och låt materialet falla ner i trumman om dammet inte sedimenterar. Om detta inte löser problemet kan du, som tidigare nämnts, leta efter ett luftläckage i trumkåpan eller trumman.
Varför lossnar slangen?	Kontrollera att rätt kopplingar används och att de är åtdragna.

Garanti och reparation.

Vid defekta varor eller krav på reservdelar, vänligen kontakta försäljningsstället där du gjorde ditt köp.

ÜRÜN ÖZELLİKLERİ

Model	DXVCS002
Hazne kapasitesi	23 L**
Verimlilik	99,5%*
Hortum	48mm x 2,1m

* DXV30SA kullanılarak kum, vida, talaş ve kağıt parçaları üzerinde test edilmiştir.

**Tank kapasitesi, gerçek tank hacmini ifade eder ve çalışma sırasında mevcut olan kapasiteyi yansıtmaz.

PAKET İÇERİĞİ

Pakette şunlar bulunmaktadır:

- 1 48mmx2,1m Hortum (DXVA19-2504)
- 4 Teker
- 6 Vida ST4,8x16F
- 4 Vida ST3,9x16F
- 1 Kullanım Kılavuzu

- Alette, parçalarda veya aksesuarlarda taşıma sırasında meydana gelmiş olabilecek hasarları kontrol edin.
- Kullanmadan önce zaman ayırarak bu kılavuzu iyice okuyun ve anlayın.

TANIMLAR: GÜVENLİK YÖNERGELERİ

Aşağıdaki tanımlar, her bir uyarı kelimesinin önem derecesini açıklamaktadır. Lütfen kılavuzu okuyun ve bu sembollere dikkat edin.

▲ TEHLİKE: Kaçınılmadığı takdirde ölüm veya ciddi yaralanma ile sonuçlanabilecek çok tehlikeli bir durumu belirtir.

▲ UYARI: Kaçınılmadığı takdirde ölüm veya ciddi yaralanma ile sonuçlanabilecek olası tehlikeli bir durumu belirtir.

▲ DİKKAT: Kaçınılmadığı takdirde hafif veya orta derecede yaralanmaya neden olabilecek olası tehlikeli bir durumu belirtir.

İKAZ: Kaçınılmadığı takdirde maddi hasara yol açabilecek, kişisel yaralanmayla ilgili olmayan bir kullanımı belirtir.

ÖNEMLİ GÜVENLİK TALİMATLARI

▲ UYARI: Elektrikli aletleri kullanırken yangın, elektrik çarpması ve kişisel yaralanma riskini azaltmak için aşağıdakiler de dahil daima temel güvenlik önlemlerine uyun:

CİHAZI KULLANMADAN ÖNCE TÜM TALİMATLARI OKUYUN VE YERİNE GETİRİN.

- Aksesuarın oyuncak olarak kullanılmasına müsaade etmeyin. Aksesuar çocuklar tarafından veya onların yakınında kullanıldığında çok dikkatli olun.
- Bu aksesuar YALNIZCA kılavuzda belirtildiği şekilde kullanın. Yalnızca DEWALT tarafından önerilen parçaları kullanın.

- Buhar veya tozdan kaynaklanabilecek sağlık sorunları riskini azaltmak için toz ayırıcıyı toksik malzemelerle birlikte kullanmayın. Tehlikeli maddelerin yakınında kullanmayın veya depolamayın.
- Kazara çalıştırmadan kaynaklanabilecek yaralanma riskini azaltmak için toz ayırıcıyı süpürgeye bağlamadan önce daima süpürgeyi kapatın ve elektrik fişini prizden çekin.
- Talaş karışımları oldukça yanıcıdır ve patlayıcı olabilir.
- Toplayıcı içine ASLA bir alev veya tutuşturucu madde atmayın.
- Aksesuarı benzin gibi yanıcı veya parlayıcı sıvıları toplamak için kullanmayın ya da yanıcı veya parlayıcı sıvıların bulunduğu alanlarda kullanmayın.

▲ DİKKAT: Cihaz, güvenliklerinden sorumlu bir kişi tarafından cihazın kullanımına ilişkin eğitim veya talimat verilmediği sürece, fiziksel, duyuusal veya zihinsel yetenekleri sınırlı olan veya deneyim ve bilgi eksikliği olan kişiler (çocuklar da dâhil olmak üzere) tarafından kullanılmak üzere tasarlanmamıştır. Cihazla oynamadıklarından emin olmak için çocuklar gözetilmelidir.

TOZ AYIRICI, STATİK DAĞITICI PLASTİKTEN YAPILMIŞTIR

AYIRICI HAZNESİNİN MONTAJI (Şekil B)

1. Ayırıcı **3** haznesini kapaktaki **6** oyuğa yerleştirin ve yivlerin yuvalarla hizalandığından emin olun.
2. Kapak baş aşağı konumdayken, verilen vidaları (ST4,8 x 16F) **9** takın.
3. Vidaları (ST4,8 x 16F) **9** sabitlemek ve sıkmak için tornavida (dahil değildir) kullanın.

İKAZ: Ayırıcının her iki tarafındaki yivler, kapağın oyuğundaki iki küçük yuva ile hizalanmalıdır.

TEKER MONTAJI (Şek. C)

1. Toz haznesini **5** ters çevirin ve tekerlekleri **8** toz haznesinin altına monte edip vidalarla (ST3,9 x 16F) **10** sabitleyin.
2. Toz tankı **5** aksamını dik konuma getirin.

Türkçe

ÇALIŞTIRMA TALİMATLARI (Şek. D)

⚠ UYARI: Yangın riski olasılığını azaltmak için her kullanımdan sonra toz haznesini boşaltın. Toz ayırıcıda filtre özelliği bulunmaktadır. Talaş ve diğer döküntüleri çekme özelliğine sahiptir. Garajlardan, teraslardan ve araba yollarından gelen toz ve döküntüleri çekmek için kullanılabilir. Toz hazneli toz ayırıcıyı kullanmak için aşağıdaki adımları izleyin.

1. Süpürge hortum ucunu toz ayırıcının çıkışına takın, hortum yerine oturmaldır.
2. Toz ayırıcı üzerindeki giriş ağzını bulun.
3. 48mm x 2,1m hortumun bir ucunu giriş ağzına takın.
4. Süpürge hortumunu uygun bir prize takın.
5. Süpürge hortumundaki düğmeye basarak "AÇIK" konuma getirin.

HAZNEYİ BOŞALTMA (Şek. E)

⚠ UYARI: Kazara çalıştırmadan kaynaklanabilecek yaralanma riskini azaltmak için toz haznesini boşaltmadan önce güç kablosunu prizden çekin.

1. Toz haznesinin her iki yanında bulunan kapak klipslerini dışarı doğru çekerek toz haznesinin toz ayırıcı aksamını çıkarın. Toz ayırıcı aksamını kaldırın.
2. Hazne içeriğini uygun atık imha kabına boşaltın.

TEMİZLEME

Haznenin en iyi şekilde görünmesini sağlamak için dışını ılık su ile nemlendirilmiş bir bez ve yumuşak sabunla temizleyin.

1. Çöpleri boşaltın.
2. Depoyu ılık su ve yumuşak sabunla iyice yıkayın.
3. Kuru bir bezle silin.

DEPOLAMA (Şek. F)

Hazneyi depolamadan önce toz haznesi boşaltılmalı ve temizlenmelidir. Hortum kapağın etrafına sarılabilir.

SORUN GİDERMEYE DAİR SSS

İKAZ: DEWALT toz ayırıcı çalıştırırken karşılaşılan sorunlar için hızlı ve basit çözümler olabilir!

SORUN	ÇÖZÜM
Hortum neden düzgün bir şekilde emmiyor?	Süpürge filtresi muhtemelen tıkanmıştır veya içeride bir tıkanıklık vardır. İlk olarak, süpürgeyi ve DEWALT Toz Ayırıcıyı kapatın. Ardından, süpürge filtresini temizleyin ve/veya hortumdaki tıkanıklıkları gidirin.
Süpürge neden düzgün bir şekilde emmiyor?	Bu tipik bir hava kaçağı sorunudur. Tambur kapağı ile tambur arasında bir hava kaçağı varsa, kapağı sıkıca tekrar takın ve hava kaçağı olup olmadığını kontrol edin. Tambur kapağı kırılmışsa, kapağı değiştirin veya onanın. Tamburun kendisinde bir sızıntı veya delik varsa, tamburu değiştirin veya onanın. En küçük hava sızıntıları dahi DEWALT Toz Ayırıcının performansını etkileyecektir.
Toz neden tamburun dibine çökmüyor?	Toz çökmüyorsa, hava akışını geçici olarak kapatın ve atıkların tamburun içine düşmesini bekleyin. Bu, sorunu çözmezse yukarıda belirtildiği gibi tambur kapağında veya tamburda hava kaçağı olup olmadığını kontrol edin.
Hortum neden çıkıyor?	Doğru bağlantı parçalarının kullanıldığından ve bunların sıkı olduğundan emin olun.

Garanti ve onarım.

Arızalı ürün veya yedek parça ihtiyacı durumunda lütfen satın alma işleminizi gerçekleştirdiğiniz satış noktasına başvurun.

ΠΡΟΔΙΑΓΡΑΦΕΣ ΠΡΟΪΟΝΤΟΣ

Μοντέλο	DXVCS002
Ικανότητα δεξαμενής	23 L**
Αποδοτικότητα	99,5%*
Σωλήνας	48mm x 2,1m

* Δοκιμασμένο σε άμμο, βίδες, ροζανιδία και κομμάτια χαρτιού με το DXV305A.

** Η χωρητικότητα της δεξαμενής αναφέρεται στον πραγματικό όγκο της δεξαμενής και δεν αντικατοπτρίζει διαθέσιμη χωρητικότητα κατά τη λειτουργία.

ΠΕΡΙΕΧΟΜΕΝΟ ΤΗΣ ΣΥΣΚΕΥΑΣΙΑΣ

Η συσκευασία περιέχει:

- 1 48mmx2,1m Σωλήνας (DXVA19-2504)
- 4 Τροχίσκος
- 6 Βίδα ST4,8x16F
- 4 Βίδα ST3,9x16F
- 1 Οδηγία χρήσης

- Ελέγξτε για βλάβες στο εργαλείο, τα μέρη ή τα εξαρτήματα που μπορεί να έχουν προκληθεί κατά τη μεταφορά.
- Αφιερώστε χρόνο για να διαβάσετε προσεκτικά και να κατανοήσετε αυτό το εγχειρίδιο πριν από τη λειτουργία. DEFINITIONS: SAFETY

ΟΔΗΓΙΕΣ

Οι παρακάτω ορισμοί περιγράφουν το επίπεδο σοβαρότητας για κάθε προειδοποιητική λέξη. Παρακαλούμε διαβάστε το εγχειρίδιο και δώστε προσοχή σε αυτά τα σύμβολα.

▲ ΚΙΝΔΥΝΟΣ: Δείχνει μια άμεσα επικίνδυνη κατάσταση η οποία, αν δεν αποφευχθεί, θα οδηγήσει σε θάνατο ή σοβαρό τραυματισμό.

▲ ΠΡΟΕΙΔΟΠΟΙΗΣΗ: Ενδεικνύει μια δυνητικά επικίνδυνη κατάσταση η οποία, αν δεν αποφευχθεί, μπορεί να οδηγήσει σε θάνατο ή σοβαρό τραυματισμό.

▲ ΠΡΟΣΟΧΗ: Ενδεικνύει μια δυνητικά επικίνδυνη κατάσταση η οποία, αν δεν αποφευχθεί, μπορεί να οδηγήσει σε μικρό ή μέτριο τραυματισμό.

ΣΗΜΕΙΩΣΗ: Ενδεικνύει μια πρακτική που δεν σχετίζεται με σωματικό τραυματισμό η οποία, αν δεν αποφευχθεί, μπορεί να οδηγήσει σε υλικές ζημιές.

ΣΗΜΑΝΤΙΚΕΣ ΟΔΗΓΙΕΣ ΑΣΦΑΛΕΙΑΣ

▲ ΠΡΟΕΙΔΟΠΟΙΗΣΗ: Όταν χρησιμοποιείτε ηλεκτρικές συσκευές, ακολουθείτε πάντα τις βασικές προφυλάξεις ασφαλείας για να μειώσετε τον κίνδυνο πυρκαγιάς, ηλεκτροπληξία και τραυματισμού, συμπεριλαμβανομένων των ακόλουθων:

ΠΡΙΝ ΧΡΗΣΙΜΟΠΟΙΗΣΕΤΕ ΤΟ ΣΥΣΤΗΜΑ, ΔΙΑΒΑΣΤΕ ΚΑΙ ΑΚΟΛΟΥΘΗΣΤΕ ΟΛΕΣ ΤΙΣ ΟΔΗΓΙΕΣ.

- Μην αφήνετε το εξάρτημα να χρησιμοποιείται ως ένα παιχνίδι. Δώστε ιδιαίτερη προσοχή όταν το εξάρτημα χρησιμοποιείται από παιδιά ή κοντά στα παιδιά.
- Χρησιμοποιήστε αυτό το εξάρτημα ΜΟΝΟ όπως περιγράφεται στο εγχειρίδιο. Χρησιμοποιήστε μόνο τα συνιστώμενα συνημμένα του DEWALT.

- Για να μειωθεί ο κίνδυνος επούλωσης των κινδύνων από τους ατμούς ή τη σκόνη, μην χρησιμοποιείτε διαχωριστή σκόνης με τοξικά υλικά. Μην χρησιμοποιείτε ή αποθηκεύετε κοντά σε επικίνδυνα υλικά.
- Για να μειώσετε τον κίνδυνο τραυματισμού από τυχαία εκκίνηση, κλείστε πάντα την ηλεκτρική σκούπα και αποσυνδέστε το βύσμα ρεύματος από την πρίζα πριν συνδέσετε τον διαχωριστή σκόνης στην ηλεκτρική σκούπα.
- Τα μείγματα σκόνης ξύλου είναι ιδιαίτερα εύφλεκτα και μπορούν να είναι εκρηκτικά.
- Ποτέ μην εισαγάγετε σπινθήρες ή πηγές ανάφλεξης στον συλλέκτη.
- Μην χρησιμοποιείτε το εξάρτημα για τη συλλογή εύφλεκτων ή καύσιμων υγρών, όπως βενζίνη, ή χρησιμοποιήστε το σε περιοχές όπου υπάρχουν εύφλεκτα ή καύσιμα υγρά.

▲ ΠΡΟΣΟΧΗ: Η Συσκευή δεν προορίζεται για χρήση από άτομα (συμπεριλαμβανομένων παιδιών) με μειωμένες σωματικές, αισθητηριακές ή ψυχικές ικανότητες ή έλλειψη εμπειρίας και γνώσης, εκτός εάν τους έχουν δοθεί επιτήρηση ή οδηγίες σχετικά με τη χρήση της συσκευής από πρόσωπο υπεύθυνο για την ασφάλειά τους. Τα παιδιά θα πρέπει να εποπτεύονται ώστε να μην παίζουν με τη συσκευή.

Ο ΔΙΑΧΩΡΙΣΤΗΣ ΣΚΟΝΗΣ ΕΙΝΑΙ ΚΑΤΑΣΚΕΥΑΣΜΕΝΟΣ ΑΠΟ ΣΤΑΤΙΚΟ-ΔΙΑΛΥΤΙΚΟ ΠΛΑΣΤΙΚΟ ΕΓΚΑΤΑΣΤΑΣΗ ΔΕΞΑΜΕΝΗΣ Σ ΔΙΑΧΩΡΙΣΜΟΥ

1. Τοποθετήστε τη δεξαμενή διαχωριστή (3) στην εσοχή στο καπάκι (6), εξασφαλίζοντας ότι τα πλευρά ευθυγραμμίζονται με τις αυλακώσεις.
2. Με το καπάκι σε ανάποδα θέση, τοποθετήστε τις παρεχόμενες βίδες (ST4,8 x 16F) (9).
3. Χρησιμοποιήστε το κατασβίδι (δεν περιλαμβάνεται) για να ασφαλίσετε και να σφίξετε τις βίδες (ST4,8 x 16F) (9).

ΣΗΜΕΙΩΣΗ: Τα πλευρά και στις δύο πλευρές του διαχωριστή πρέπει να ευθυγραμμίζονται με τις δύο μικρές αυλακώσεις στην εσοχή του καλύμματος.

Εγκατάσταση Τροχίσκου (Fig. C)

1. Αντιστρέψτε τη δεξαμενή σκόνης (5) και εγκαταστήστε τους τροχίσκους (8) στο κατώτατο σημείο της δεξαμενής σκόνης και καθορίστε τους με τις βίδες (ST3,9 x 16F) (10).
2. Επαναφέρατε το συγκρότημα δεξαμενής (5) σκόνης στη όρθια θέση.

ΟΔΗΓΙΕΣ ΛΕΙΤΟΥΡΓΙΑΣ (Fig. D)

▲ ΠΡΟΕΙΔΟΠΟΙΗΣΗ: Για να μειώσετε την πιθανότητα κινδύνου πυρκαγιάς, αδειάστε τη δεξαμενή σκόνης μετά από κάθε χρήση. Ο διαχωριστής σκόνης περιέχει ένα χαρακτηριστικό φίλτρου. Έχει τη δυνατότητα να εισχωρήσει πριονίδι και άλλα συντρίμια. Μπορεί να χρησιμοποιηθεί για να εισχωρήσει σκόνη και συντρίμια έξω από τα γκαράζ ή από τις αυλές και τους δρόμους. Ακολουθήστε τα παρακάτω βήματα για να χρησιμοποιήσετε τον διαχωριστή σκόνης με τη δεξαμενή σκόνης.

1. Εισάγετε το τέλος σωλήνων του κενού στην έξοδο του διαχωριστή σκόνης, ο σωλήνας πρέπει να αρπάζει στη θέση του.
2. Εντοπίστε τη θύρα κολπίσκων στον διαχωριστή σκόνης.
3. Εισάγετε ένα άκρο του 48mm x 2,1m σωλήνα στον λιμένα κολπίσκων.
4. Συνδέστε το καλώδιο τροφοδοσίας του κενού σε μια κατάλληλη πρίζα.
5. Πιέστε το διακόπτη στο κενό στη θέση "ΕΝΕΡΓΕΙΟ".

ΕΜΡΤΥ ΤΗ ΤΑΝΚ (Fig. E)

▲ ΠΡΟΕΙΔΟΠΟΙΗΣΗ: Για να μειώσετε τον κίνδυνο τραυματισμού από τυχαία εκκίνηση, αποσυνδέστε το καλώδιο ρεύματος πριν αδειάσετε τη δεξαμενή σκόνης.

1. Αφαιρέστε τη συνέλευση διαχωριστών σκόνης της δεξαμενής σκόνης τραβώντας προς τα έξω στους συνδετήρες καπακιών που βρίσκονται σε κάθε πλευρά της δεξαμενής σκόνης. Αφαιρέστε το συγκρότημα διαχωριστή σκόνης.
2. Πετάξτε το περιεχόμενο της δεξαμενής στο κατάλληλο δοχείο διάθεσης αποβλήτων.

ΚΑΘΑΡΙΣΜΟΣ

Για να διατηρήσετε την καλύτερη εμφάνιση της δεξαμενής, καθαρίστε το εξωτερικό με ένα πανί βρεγμένο με ζεστό νερό και ήπιο σαπούνι.

Για τον καθαρισμό της δεξαμενής:

1. Πετάξτε τα συντρίμια.
2. Πλύνετε επισταμένα τη δεξαμενή με ζεστό νερό και ήπιο σαπούνι.
3. Σκουπίστε με στεγνό πανί.

ΑΠΟΘΗΚΕΥΣΗ (Fig. F)

Πριν από την αποθήκευση της δεξαμενής, η δεξαμενή σκόνης πρέπει να αδειαστεί και να καθαριστεί. Ο σωλήνας μπορεί να τυλιχτεί γύρω από το καπάκι.

ΕΠΙΛΥΣΗ ΠΡΟΒΛΗΜΑΤΩΝ ΣΧΕΤΙΚΑ ΜΕ ΣΥΧΝΕΣ ΕΡΩΤΗΣΕΙΣ

ΣΗΜΕΙΩΣΗ: Τα προβλήματα που αντιμετωπίζετε κατά τη λειτουργία του διαχωριστή σκόνης DEWALT μπορεί να έχουν γρήγορες και απλές λύσεις!

ΠΡΟΒΛΗΜΑ	ΕΠΙΛΥΣΗ
Γιατί δεν αναρροφεί σωστά ο σωλήνας;	Το φίλτρο κενού είναι πιθανό να φράξει ή να υπάρχει απόφραξη στο σπίτι. Πρώτα, απενεργοποιήστε την ηλεκτρική σκούπα και τον διαχωριστή σκόνης DEWALT. Στη συνέχεια, καθαρίστε το φίλτρο κενού και αφαιρέστε τυχόν μπλοκαρίσματα από το σωλήνα.
Γιατί δεν αναρροφώσε σωστά τη σκούπα;	Αυτό είναι συνήθως το αποτέλεσμα μιας διαρροής αέρα. Εάν υπάρχει διαρροή αέρα μεταξύ του καπακιού τυμπάνου και του τυμπάνου, συνδέστε ξανά το καπάκι με ασφάλεια και επιβεβαιώστε ότι δεν υπάρχουν διαρροές αέρα. Εάν το καπάκι τυμπάνου είναι σπασμένο, αντικαταστήστε ή επισκευάστε το καπάκι. Εάν υπάρχει διαρροή ή τρύπα στο ίδιο το τύμπανο, αντικαταστήστε ή επισκευάστε το τύμπανο DEWALT. Ακόμα και μικρές διαρροές αέρα θα επηρεάσουν την απόδοση του διαχωριστή σκόνης.
Γιατί η σκόνη δεν κάθεται στον πάτο του τυμπάνου;	Εάν η σκόνη δεν εγκαθίσταται, απενεργοποιήστε προσωρινά τη ροή αέρα και αφήστε τα υλικά να πέσουν στο τύμπανο. Εάν αυτό δεν επιλύσει το πρόβλημα, ελέγξτε για διαρροή αέρα στο τύμπανο καπάκι ή το τύμπανο, όπως περιγράφεται παραπάνω.
Γιατί αποσπάται ο σωλήνας;	Ελέγξτε ότι χρησιμοποιούνται τα σωστά εξαρτήματα και ότι είναι σφιχτά.

Εγγύηση και επισκευή.

Σε περίπτωση ελαττωματικών προϊόντων ή απαιτήσεων για ανταλλακτικά, παρακαλούμε επικοινωνήστε με το σημείο πώλησης όπου κάνατε την αγορά σας.

SPECYFIKACJA PRODUKTU

Model	DXVCS002
Pojemność zbiornika	23 L**
Wydajność	99,5%*
Wąż	48mm x 2,1m

* DXV30SA testowano na piasku, śrubach, wiórach drewnianych i skrawkach papieru.

** Pojemność zbiornika odnosi się do rzeczywistej objętości zbiornika i nie odzwierciedla pojemności dostępnej podczas pracy.

ZAWARTOŚĆ OPAKOWANIA

Pakiet zawiera:

- 1 Wąż 48 mm x 2,1 m (DXVA19-2504)
- 4 Kółko jezdne
- 6 Śruba ST4,8x16F
- 4 Śruba ST3,9x16F
- 1 Instrukcja obsługi

- Sprawdzić, czy urządzenie, jego części lub akcesoria nie uległy uszkodzeniu podczas transportu.
- Proszę poświęcić czas na dokładne przeczytanie i zrozumienie niniejszej instrukcji przed rozpoczęciem użytkowania.

DEFINICJE: WYTYCZNE DOTYCZĄCE BEZPIECZEŃSTWA

Poniższe definicje opisują poziom ważności dla każdego słowa sygnałowego. Proszę przeczytać instrukcję i zwrócić uwagę na te symbole.

▲ ZAGROŻENIE: Wskazuje na bezpośrednio niebezpieczną sytuację, która, jeśli nie zostanie uniknięta, doprowadzi do śmierci lub poważnych obrażeń.

▲ OSTRZEŻENIE: Wskazuje na potencjalnie niebezpieczną sytuację, która, jeśli nie zostanie uniknięta, może doprowadzić do śmierci lub poważnych obrażeń.

▲ POUCZENIE: Wskazuje na potencjalnie niebezpieczną sytuację, która, jeśli nie zostanie uniknięta, może spowodować niewielkie lub umiarkowane obrażenia.

UWAGA: Wskazuje na działania niezwiązane z obrażeniami ciała, które, jeśli nie zostaną uniknięte, mogą spowodować uszkodzenie mienia.

WAŻNE INSTRUKCJE BEZPIECZEŃSTWA

▲ OSTRZEŻENIE: Podczas korzystania z urządzeń elektrycznych należy zawsze przestrzegać podstawowych środków ostrożności tak, aby zmniejszyć ryzyko pożaru, porażenia prądem i obrażeń ciała, w tym:

PRZED UŻYCIEM URZĄDZENIA PROSZĘ PRZECZYTAĆ WSZYSTKIE INSTRUKCJE I POSTĘPOWAĆ ZGODNIE Z NIMI.

- Nie należy pozwalać, aby produkt był używany jako zabawka. Proszę zwrócić szczególną uwagę, gdy produkt używany jest przez dzieci lub w ich pobliżu.
- Proszę używać ten produkt WYŁĄCZNIE w sposób opisany w instrukcji. Należy używać wyłącznie osprzętu zalecanego przez firmę DEWALT.

- Aby zmniejszyć ryzyko zagrożenia dla zdrowia spowodowane oparami lub pyłem, proszę nie używać separatora pyłu z materiałami toksycznymi. Nie używać ani nie przechowywać w pobliżu materiałów niebezpiecznych.
- Aby zmniejszyć ryzyko obrażeń spowodowanych przypadkowym uruchomieniem, przed podłączeniem separatora kurzu do odkurzacza należy zawsze wyłączyć odkurzacz i odłączyć wtyczkę zasilania od gniazdka ściennego.
- Mieszanki pyłu drzewnego są wysoce łatwopalne i mogą być wybuchowe.
- NIGDY nie wprowadzać iskiei lub źródeł zapłonu do kolektora.
- Nie używać produktu do zbierania łatwopalnych lub palnych cieczy, takich jak benzyna, ani w miejscach, w których znajdują się łatwopalne lub palne cieczy.

▲ POUCZENIE: Urządzenie to nie jest przeznaczone do użytku przez osoby (w tym dzieci) o ograniczonych zdolnościach fizycznych, sensorycznych lub umysłowych lub nieposiadające doświadczenia i wiedzy, chyba że będą one nadzorowane lub zostaną poinstruowane w zakresie korzystania z urządzenia przez osobę odpowiedzialną za ich bezpieczeństwo. Dzieci powinny być zawsze nadzorowane tak, aby nie próbowały bawić się urządzeniem.

SEPARATOR PYŁÓW WYKONANY JEST Z ANTYSTATYCZNEGO TWORZYWA SZTUCZNEGO INSTALACJA ZBIORNIKA SEPARATORA (Rys. B)

1. Umieścić separator **3** w zagłębieniu na pokrywie **6** upewniając się, że żebra są wyrównane ze szczelinami.
2. Trzymając pokrywę w pozycji do góry nogami, włożyć załączone śruby (ST4,8 x 16F) **9**.
3. Użyć śrubokręta (nie w zestawie), aby zamocować i dokręcić śruby (ST4,8 x 16F) **9**.

UWAGA: Żebra po obu stronach separatora muszą być wyrównane z dwoma małymi szczelinami we wgłębieniu pokrywy.

MONTAŻ KÓŁ (rys. C)

1. Odwrócić zbiornik na pył **5** i zamontować koła **8** na spodzie zbiornika oraz przymocować je śrubami (ST3,9 x 16F) **10**.
2. Przywrócić zbiornik na pył **5** do pozycji pionowej.

INSTRUKCJA OBSŁUGI (rys. D)

▲ OSTRZEŻENIE: Aby zmniejszyć ryzyko pożaru, należy opróżnić zbiornik na pył po każdym użyciu. Separator pyłu posiada funkcję filtra. Ma on możliwość zasysania trocin i innych zanieczyszczeń. Może być stosowany do usuwania kurzu i zanieczyszczeń z garaży lub tarasów i podjazdów. Podczas używania separatora pyłu ze zbiornikiem na pył, proszę postępować zgodnie z poniższymi krokami.

1. Włożyć końcówkę węża odkurzacza do wylotu separatora pyłu; wąż powinien zatrzasnąć się na swoim miejscu.
2. Zlokalizować otwór wlotowy na separatorze pyłu.
3. Włożyć jeden koniec węża 48 mm x 2,1 m do otworu wlotowego.
4. Podłączyć przewód zasilający odkurzacza do odpowiedniego gniazdka.
5. Proszę wcisnąć przełącznik na odkurzaczu do pozycji „ON”.

OPRÓŻNIANIE ZBIORNIKA (rys. E)

▲ OSTRZEŻENIE: Aby zmniejszyć ryzyko obrażeń spowodowanych przypadkowym uruchomieniem, przed opróżnieniem zbiornika na pył należy odłączyć przewód zasilający.

1. Zdjąć zespół separatora pyłu ze zbiornika na pył, pociągając na zewnątrz za zaciski pokrywy znajdujące się po obu stronach zbiornika. Zdjąć zespół separatora pyłu.
2. Wysypać zawartość zbiornika do odpowiedniego pojemnika na odpady.

CZYSZCZENIE

Aby utrzymać zbiornik w jak najlepszym stanie, należy czyścić go z zewnątrz szmatką zwilżoną ciepłą wodą i łagodnym mydłem.

Aby wyczyścić zbiornik:

1. Usunąć zanieczyszczenia.
2. Dokładnie umyć zbiornik ciepłą wodą i łagodnym mydłem.
3. Przetrzeć suchą szmatką.

PRZECHOWYWANIE (rys. F)

Przed przechowywaniem zbiornika należy go opróżnić i wyczyścić. Wąż można owinąć wokół pokrywy.

DIAGNOSTYKA, CZĘSTO ZADAWANE PYTANIA

UWAGA: Problemy napotkane podczas obsługi separatora pyłu DEWALT mogą mieć szybkie i proste rozwiązania!

PROBLEM	ROZWIĄZANIE
Dlaczego wąż nie zasysa prawidłowo?	Filtr odkurzacza jest prawdopodobnie zatkany lub obecny jest wewnętrzny zator. Najpierw proszę wyłączyć odkurzacza i separator pyłu DEWALT. Następnie wyczyścić filtr odkurzacza i/lub usunąć wszelkie zatory z węża.
Dlaczego odkurzacza nie zasysa prawidłowo?	Zazwyczaj jest to wynikiem wycieku powietrza. Jeśli między pokrywą bębna a bębniem występuje wyciek powietrza, należy ponownie zamocować pokrywę i upewnić się, że nie ma wycieków powietrza. Jeśli pokrywa bębna jest uszkodzona, należy ją wymienić lub naprawić. Jeśli bęben jest nieszczelny lub dziurawy, należy go wymienić lub naprawić. Nawet niewielkie wycieki powietrza będą miały wpływ na wydajność separatora pyłu DEWALT.
Dlaczego pył nie osiada na dnie bębna?	Jeśli pył nie osiada, należy tymczasowo wyłączyć przepływ powietrza i pozwolić materiałom opaść do bębna. Jeśli nie rozwiąże to problemu, proszę sprawdzić, czy w pokrywie bębna lub bębnie nie ma wycieku powietrza, jak opisano powyżej.
Dlaczego wąż się odłącza?	Sprawdzić, czy używane są prawidłowe złączki i czy są one szczelne.

Gwarancja i naprawa.

W przypadku wadliwego towaru lub zapotrzebowania na części zamienne, prosimy o kontakt z punktem sprzedaży, w którym dokonano zakupu.

SPECIFIKACE PRODUKTU

Model	DXVCS002
Objem nádrže	23 L**
Účinnost	99,5%*
Hadice	48mm x 2,1m

* Testováno na písku, šroubech, dřevěných třískách a papírových odpadech s DXV30SA.

**Kapacita nádrže se vztahuje ke skutečnému objemu nádrže a neodráží kapacitu dostupnou během provozu.

OBSAH BALENÍ

OBSAH BALENÍ

- 1 Hadice 48 mm x 2,1 m (DXVA19-2504)
- 4 Kolečka
- 6 Šroub ST4,8x16F
- 4 Šroub ST3,9x16F
- 1 Návod k použití

- Zkontrolujte, zda nedošlo k poškození náradí, dílů nebo příslušenství během přepravy.
- Před zahájením práce věnujte čas důkladnému přečtení a pochopení tohoto návodu.

DEFINICE: BEZPEČNOSTNÍ POKYNY

Níže uvedené definice popisují stupeň závažnosti jednotlivých signálních slov. Přečtěte si příručku a věnujte pozornost těmto symbolům.

▲ NEBEZPEČÍ: Označuje bezprostředně nebezpečnou situaci, která, pokud se jí nezabrání, způsobí smrt nebo vážné zranění.

▲ VAROVÁNÍ: Označuje potenciálně nebezpečnou situaci, která může mít za následek smrt nebo vážné zranění, pokud se jí nevyhnete.

▲ UPOZORNĚNÍ: Označuje potenciálně nebezpečnou situaci, která může vést k lehkému nebo středně těžkému zranění, pokud se jí nevyhnete.

UPOZORNĚNÍ: Označuje postup, který nesouvisí se zraněním osob a který, pokud se mu nevyhnete, může mít za následek poškození majetku.

DŮLEŽITÉ BEZPEČNOSTNÍ POKYNY

▲ VAROVÁNÍ: Při používání elektrických spotřebičů vždy dodržujte základní bezpečnostní opatření, abyste snížili riziko požáru, úrazu elektrickým proudem a zranění osob, včetně následujících:

PŘED POUŽITÍM SPOTŘEBIČE SI PŘEČTĚTE VŠECHNY POKYNY A DODRŽUJTE JE.

- Nedovolte, aby bylo příslušenství používáno jako hračka. Věnujte zvýšenou pozornost, pokud je příslušenství používáno dětmi nebo v jejich blízkosti.
- Toto příslušenství používejte POUZE tak, jak je popsáno v návodu. Používejte pouze příslušenství doporučené společností DEWALT.

- Abyste snížili riziko ohrožení zdraví výparry nebo prachem, nepoužívejte odlučovač prachu s toxickými materiály. Nepoužívejte ani neskladujte v blízkosti nebezpečných materiálů.
- Abyste snížili riziko poranění v důsledku náhodného spuštění, vždy před připojením odlučovače prachu k vysavači vypněte vysavač a odpojte síťovou zástrčku ze zásuvky.
- Směsi dřevěného prachu jsou vysoce hořlavé a mohou být výbušné.
- NIKDY nevnašete do sběrače jiskry nebo zdroje vznícení.
- Nepoužívejte příslušenství ke sběru hořlavých nebo vznětlivých kapalin, jako je benzín, ani jej nepoužívejte v místech, kde se vyskytují hořlavé nebo vznětlivé kapaliny.

▲ UPOZORNĚNÍ: Spotřebič není určen pro použití osobami (včetně dětí) se sníženými fyzickými, smyslovými nebo duševními schopnostmi nebo s nedostatkem zkušeností a znalostí, pokud jim osoba odpovědná za jejich bezpečnost neposkytlá dohled nebo je nepoučila o používání spotřebiče. Děti by měly být pod dohledem, aby se zajistilo, že si se spotřebičem nebudou hrát.

SEPARÁTOR PRACHU JE VYROBEN ZE STATICKEHO ROZPUSTNEHO PLASTU
INSTALACE SEPARÁTOROVÉ NÁDRŽE (obr. B)

1. Umístěte nádrž odlučovače **3** do vybrání na víku **6** a dbejte na to, aby žebra byla zarovnána s drážkami.
2. S víkem v obrácené poloze vložte dodané šrouby (ST4,8 x 16F) **9**.
3. Pomocí šroubováku (není součástí dodávky) zajistěte a utáhněte šrouby (ST4,8 x 16F) **9**.

UPOZORNĚNÍ: Žebra na obou stranách oddělovače musí být zarovnána se dvěma malými drážkami v prohlubni krytu.

MONTÁŽ PŘÍPRAVKU (Obr. C)

1. Obratě nádrž na prach **5** a nainstalujte kolečka **8** na dno nádrže na prach a upevněte je pomocí šroubů (ST3,9 x 16F) **10**.
2. Vratte sestavu prachové nádrže **5** do svislé polohy.

NÁVOD K OBSLUZE (obr. D)

▲ VAROVÁNÍ: Abyste snížili nebezpečí požáru, vyprázdněte nádržku na prach po každém použití. Odlučovač prachu obsahuje funkci filtru. Má schopnost nasávat piliny a jiné nečistoty. Lze jej použít k nasávání prachu a nečistot z garáží nebo z teras a příjezdových cest. Při používání odlučovače prachu s nádrží na prach postupujte podle níže uvedených pokynů.

1. Zasuňte konec hadice vysavače do výstupu odlučovače prachu, hadice by měla být zacvaknutá.
2. Vyhledejte vstupní otvor na odlučovači prachu.
3. Vložte jeden konec hadice o rozměrech 48 mm x 2,1 m do vstupního otvoru.
4. Zapojte napájecí kabel vysavače do vhodné zásuvky.
5. Stiskněte spínač na vysavači do polohy "ON".

Vyprázdněte nádrž (obr. E)

▲ VAROVÁNÍ: Abyste snížili riziko zranění v důsledku náhodného spuštění, odpojte před vyprázdněním prachové nádrže napájecí kabel.

1. Vyjměte sestavu odlučovače prachu z nádrže na prach tahem za příchytky víka umístěné na obou stranách nádrže na prach směrem ven. Zvedněte sestavu odlučovače prachu.
2. Obsah nádržky vysypte do vhodné nádoby na odpad.

ČIŠTĚNÍ

Aby nádržka vypadala co nejlépe, čistěte ji zvenku hadříkem navlhčeným teplou vodou a jemným mýdlem.

Nádrž vyčistíte následujícím způsobem:

1. Vyklopte nečistoty.
2. Nádrž důkladně umyjte teplou vodou a jemným mýdlem.
3. Otřete suchým hadříkem.

SKLADOVÁNÍ (obr. F)

Před uskladněním je třeba nádržku na prach vyprázdnit a vyčistit. Hadici lze omotat kolem víka.

ODSTRAŇOVÁNÍ NEJČASTĚJŠÍCH PROBLÉMŮ

UPOZORNĚNÍ: Problémy, které se vyskytnou při provozu odlučovače prachu DEWALT, mohou mít rychlé a jednoduché řešení!

PROBLÉM	ŘEŠENÍ
Proč hadice správně nesaje?	Pravděpodobně je ucpaný filtr vysavače nebo je v domě nějaká překážka. Nejprve vypněte vysavač a odlučovač prachu DEWALT. Poté vyčistěte filtr vysavače a/nebo odstraňte případné ucpaní hadice.
Proč vysavač nevysává správně?	Obvykle se jedná o důsledek úniku vzduchu. Pokud dochází k úniku vzduchu mezi víkem bubnu a bubnem, znovu pevně nasadte víko a zkontrolujte, zda nedochází k úniku vzduchu. Pokud je víko bubnu poškozené, vyměňte je nebo opravte. Pokud je netěsnost nebo díra v samotném bubnu, vyměňte nebo opravte buben. I malé úniky vzduchu ovlivňují výkon odlučovače prachu DEWALT.
Proč se prach neusazuje na dně bubnu?	Pokud se prach neusazuje, dočasně vypněte proudění vzduchu a nechte materiály klesnout do bubnu. Pokud se tím problém nevyřeší, zkontrolujte, zda nedochází k úniku vzduchu ve víku bubnu nebo v bubnu, jak je uvedeno výše.
Proč se hadice odděluje?	Zkontrolujte, zda jsou použity správné šroubení a zda jsou těsné.

Záruka a opravy.

V případě vadného zboží nebo požadavků na náhradní díly se laskavě obraťte na prodejní místo, kde jste provedli nákup.

ТЕХНІЧНІ ХАРАКТЕРИСТИКИ ПРОДУКТУ

Модель	DXVCS002
Обсяг бака	23 L**
Ефективність	99,5%*
Шланг	48mm x 2,1 m

* DXV30SA тестували на піску, шурупах, дерев'яній стружці та паперових клаптиках.

**Обсяг бака відповідає фактичному обсягу бака і не відображає обсяг, доступний під час експлуатації.

ВМІСТ УПАКОВКИ

В упаковці міститься:

- 1 Шланг 48 mm x 2,1 m (DXVA19-2504)
- 4 Ролик
- 6 Гвинт ST4,8x16F
- 4 Гвинт ST3,9x16F
- 1 Інструкція по експлуатації

- Перевірте інструмент, деталі та приладдя на наявність пошкоджень, які могли виникнути під час транспортування.
- Перед початком експлуатації уважно прочитайте і зрозумійте це керівництво.

ВИЗНАЧЕННЯ: ВКАЗІВКИ З ТЕХНІКИ БЕЗПЕКИ

У наведених нижче визначеннях описується ступінь небезпеки кожного сигнального слова. Будь ласка, прочитайте посібник і зверніть увагу на ці символи.

▲ НЕБЕЗПЕКА: вказує на неминучу небезпеку, яка, якщо її не уникнути, може призвести до смерті або серйозних травм.

▲ ПОПЕРЕДЖЕННЯ: вказує на потенційно небезпечну ситуацію, яка, якщо її не уникнути, може призвести до смерті або серйозних травм.

▲ ОБЕРЕЖНО: вказує на потенційно небезпечну ситуацію, яка, якщо її не уникнути, може призвести до травм легкої або середньої тяжкості.

ЗАУВАЖЕННЯ: вказує на практику, не пов'язану з травмами, яка, якщо її не уникнути, може призвести до пошкодження майна.

ВАЖЛИВІ ВКАЗІВКИ З ТЕХНІКИ БЕЗПЕКИ

▲ ПОПЕРЕДЖЕННЯ: під час використання електроприладів завжди дотримуйтесь основних запобіжних заходів, щоб зменшити ризик пожежі, ураження електричним струмом та травм, включаючи наступні:

ПЕРЕД ВИКОРИСТАННЯМ ПРИЛАДУ ПРОЧИТАЙТЕ І ДОТРИМУЙТЕСЬ УСІХ ІНСТРУКЦІЙ.

- Не дозволяйте використовувати аксесуар як іграшку. Звертайте особливу увагу, коли аксесуаром користуються діти або він з знаходиться поруч з ними.
- Використовуйте цей аксесуар тільки так, як описано в керівництві. Використовуйте лише насадки, рекомендовані DEWALT.

- Щоб зменшити ризик зараження від випарів або пилу, не використовуйте пилозбірник з токсичними матеріалами. Не використовуйте і не зберігайте поблизу небезпечних матеріалів.
- Щоб зменшити ризик отримання травм при випадковому включенні, завжди відключайте пиლოსос і виймайте вилку з розетки перед підключенням пилозбірника до пиლოსоса.
- Суміші деревного пилу легкозаймисті і можуть бути вибухонебезпечними.
- Ніколи не допускайте попадання іскор або джерел загоряння в пилозбірник.
- Не використовуйте аксесуар для збору легкозаймистих рідин, таких як бензин, і не використовуйте його в місцях, де присутні легкозаймисті рідини.

▲ ОБЕРЕЖНО: прилад не призначений для використання людьми (включаючи дітей) з обмеженими фізичними, сенсорними або розумовими здібностями, а також особами, які не мають достатнього досвіду і знань, за винятком випадків, коли вони знаходяться під наглядом або проінструктовані щодо використання приладу особою, відповідальною за їх безпеку. Необхідно стежити за дітьми, щоб вони не грали з приладом.

ПИЛОВЛОВЛЮВАЧ ВИГОТОВЛЕНИЙ ІЗ ПЛАСТИКУ, ЩО РОЗСІЮЄ СТАТИЧНУ ЕЛЕКТРИКУ.

УСТАНОВКА РЕЗЕРВУАРА СЕПАРАТОРА (Рис. В)

1. Встановіть ємність з сепаратором **3** в поглиблення на кришці **6**, переконавшись, що ребра збігаються з пазами.
2. Перевернувши кришку, вставте включені гвинти **9**.
3. За допомогою викрутки (не входить в комплект) закріпіть і затягніть гвинти **9**.

Зверніть увагу: ребра з обох сторін сепаратора повинні знаходитися на одній лінії з двома невеликими пазами в поглибленні кришки.

УСТАНОВКА РОЛИКА (Рис. С)

1. Переверніть пилозбірник **5**, встановіть ролики **8** на дно пилозбірника і закріпіть їх гвинтами **10**.
2. Встановіть пилозбірник **5** у вертикальному положенні.

ІНСТРУКЦІЯ ПО ЕКСПЛУАТАЦІЇ (Рис. D)

▲ Увага: щоб знизити ймовірність виникнення пожежі, спорожняйте пилозбірник після кожного використання.

Пиловлловлювач оснащений фільтром. У нього можуть потрапляти тирса та інше сміття. Його можна використовувати для видалення пилу та сміття з гаражів, а також внутрішніх двориків та під'їздів. Для використання пилозбірника з пилозбірним бачком виконайте наступні дії.

Українська

1. Вставте кінець шланга пилососа в випускний отвір пилозбірника, шланг повинен бути закріплений засувкою.
2. Знайдіть вхідний отвір на пиловловлювачі.
3. Вставте один кінець шланга розміром 48 мм x 2,1 м у вхідний отвір.
4. Підключіть шнур живлення пилососа до відповідної розетки.
5. Встановіть вимикач пилососа в положення «ВКЛ».

ЩОБ СПОРОЖНИТИ ПИЛОЗБІРНИК (Рис. Е).

▲ПОПЕРЕДЖЕННЯ: щоб знизити ризик отримання травм при випадковому включенні, перед спорожненням пилозбірника від'єднайте шнур живлення від розетки.

1. Зніміть головку блоку живлення пилососа для вологого/сухого прибирання, потягнувши за затискачі кришки, розташовані з боків пилососа. Зніміть головку електроживлення.
2. Висипте вміст бака у відповідний контейнер для відходів.

ОЧИЩЕННЯ

Щоб пилосос виглядав найкращим чином, протирайте його зовні тканиною, змоченою теплою водою з м'яким милом.

Щоб очистити резервуар:

1. Викиньте сміття.
2. Ретельно промийте резервуар теплою водою з м'яким милом.
3. Протріть сухою тканиною.

ЗБЕРІГАННЯ (рис. F)

Перед зберіганням резервуар необхідно спорожнити і очистити. Шланг можна обернути навколо кришки.

DIAGNOSTYKA, CZĘSTO ZADAWANE PYTANIA

UWAGA: *Problemy napotkane podczas obsługi separatora pyłu DEWALT mogą mieć szybkie i proste rozwiązania!*

ПРОБЛЕМА	РІШЕННЯ
Чому шланг всмоктує неправильно?	Швидше за все, засмітився вакуумний фільтр або в будинку виникло закупорювання. Спочатку вимкніть пилосос і пиловловлювач DEWALT. Потім очистіть вакуумний фільтр та/або видаліть будь-які засмічення зі шланга.
Чому пилосос всмоктує неправильно?	Зазвичай це відбувається через витік повітря, якщо між кришкою і барабаном є витік повітря, надійно встановіть кришку на місце і переконайтеся у відсутності витоків повітря, якщо кришка барабана зламана, замініть або відремонтуйте її. Якщо в самому барабані є витік або отвір, замініть або відремонтуйте барабан. Навіть невеликий витік повітря може вплинути на роботу пиловловлювача DEWALT.
Чому пил не осідає на дно барабана?	Якщо пил не осідає, тимчасово вимкніть подачу повітря і дайте матеріалом висипатися в барабан. Якщо це не допоможе усунути проблему, перевірте, чи немає витіку повітря в кришці барабана або в барабані як описано вище.
Чому від'єднується шланг?	Переконайтеся, що використовуються правильні фітинги та що вони щільно прилягають.

Гарантія та ремонт.

У разі дефектних товарів або потреби в запасних частинах, будь ласка, зверніться до торговельної точки, де ви зробили покупку.

ПРОДУКТОВИ СПЕЦИФИКАЦИИ

Модел	DXVC5002
Капацитет на резервоара	23 L**
Ефективност	99,5%*
Маркуч	48mm x 2,1m

* DXV30SA е тестван върху пясък, винтове, дървени стърготини и хартиени отпадъци.

**Капацитетът на резервоара е действителен и не отразява наличния капацитет по време на работа.

СЪДЪРЖАНИЕ НА ПАКЕТА

Опаковката съдържа:

- 1 Маркуч 48 mm x 2,1 m (DXVA19-2504)
- 4 Колелца
- 6 Винт ST4,8x16F
- 4 Винт ST3,9x16F
- 1 Инструкция за употреба

- Проверете за повреди по инструмента, частите или аксесоарите, които може да са настъпили по време на транспортиране.
- Отделете време, за да прочетете внимателно и разберете това ръководство преди работа.

ДЕФИНИЦИИ: УКАЗАНИЯ ЗА БЕЗОПАСНОСТ

Определенията по-долу описват нивото на сериозност за всяка сигнална дума. Моля, прочетете ръководството и обърнете внимание на тези символи.

▲ ОПАСНОСТ: Означава непосредствено опасна ситуация, която, ако не бъде избегната, ще доведе до смърт или сериозно нараняване.

▲ ПРЕДУПРЕЖДЕНИЕ: Означава потенциално опасна ситуация, която, ако не бъде избегната, може да доведе до смърт или сериозно нараняване.

▲ ВНИМАНИЕ: Посочва потенциално опасна ситуация, която, ако не бъде избегната, може да доведе до леки или средни наранявания.

ПРЕДУПРЕЖДЕНИЕ: Посочва практика, която не е свързана с наранявания на хора и която, ако не бъде избегната, може да доведе до материални щети.

ВАЖНИ ИНСТРУКЦИИ ЗА БЕЗОПАСНОСТ

▲ ПРЕДУПРЕЖДЕНИЕ: Когато използвате електрически уреди, винаги спазвайте основните предпазни мерки за безопасност, за да намалите риска от пожар, токов удар и лични наранявания, включително следните:

ПРЕДИ ДА ИЗПОЛЗВАТЕ УРЕДА, ПРОЧЕТЕТЕ И СПАЗВАЙТЕ ВСИЧКИ ИНСТРУКЦИИ.

- Не позволявайте аксесоарът да се използва като играчка. Обръщайте специално внимание, когато аксесоарът се използва от или в близост до деца.
- Използвайте този аксесоар САМО както е описано в ръководството. Използвайте само препоръчани от DEWALT приставки.

- За да намалите риска от опасност за здравето от изпарения или прах, не използвайте прахоуловител с токсични материали. Не използвайте и не съхранявайте в близост до опасни материали.
- За да намалите риска от нараняване при извънредно стартиране, винаги изключвайте прахосмукачката и изключвайте щепсела от контакта, преди да свържете прахоуловителя към прахосмукачката.
- Смесите от дървесен прах са силно запалими и могат да бъдат експлозивни.
- НИКОГА не внасяйте искри или източници на запалване в колектора.
- Не използвайте аксесоара за събиране на запалими или горими течности, като бензин, или го използвайте на места, където има запалими или горими течности.

▲ ВНИМАНИЕ: Уредът не е предназначен за използване от хора (включително деца) с намалени физически, сетивни или умствени способности или с липса на опит и познания, освен ако не са били наблюдавани или инструктирани относно използването на уреда от лице, отговорно за тяхната безопасност. Децата трябва да бъдат наблюдавани, за да се гарантира, че не си играят с уреда.

Сепараторът за прах е направен от статичен разсейващ се пласт

Монтаж на резервоара на сепаратора (фиг. В)

1. Поставете резервоара на сепаратора **3** във вдлъбнатината на капака **6**. като се уверите, че ребрата са подравнени с прорезите.
2. Когато капакът е в обърнато положение, поставете предвидените винтове **9**.
3. Използвайте отвертка (не е включена в комплекта), за да закрепите и затегнете винтовете **9**.

ЗАБЕЛЕЖКА: Ребрата от двете страни на сепаратора трябва да са подравнени с двата малки процепа във вдлъбнатината на капака.

ИНСТАЛАЦИЯ НА КОЛЕЛА (фиг. С)

1. Обърнете резервоара за прах **5** и монтирайте колелцата **8** на дъното на резервоара за прах и ги фиксирайте с винтове **10**.
2. Върнете резервоара за прах **5** в изправено положение.

ИНСТРУКЦИИ ЗА ЕКСПЛОАТАЦИЯ (фиг. D)

▲ ПРЕДУПРЕЖДЕНИЕ: За да намалите риска от пожар, изпразвайте резервоара за прах след всяка употреба.

Сепараторът за прах съдържа функция за филтър. Има възможност за подаване на дървени стърготини и други отпадъци. Може да се използва за вкарване на прах и отломки от гаражи или извън вътрешни дворове и алеи. Следвайте стъпките по-долу, за да използвате сепаратора за прах с резервоар за прах.

1. Поставете края на маркуча на вакуума в изхода на сепаратора за прах, маркучът трябва да щракне на място.
2. Намерете входния порт на сепаратора за прах.
3. Поставете единия край на маркуча 48 mm x 2,1 m във входния порт.
4. Включете захранващия кабел на прахосмукачката в подходящ контакт.
5. Натиснете превключвателя на прахосмукачката в положение "ON".

ЗА ИЗПРАЗВАНЕ НА РЕЗЕРВОАРА ЗА ПРАХ (Фиг. Е)

▲ ПРЕДУПРЕЖДЕНИЕ: За да намалите риска от нараняване от случайно стартиране, изключете захранващия кабел, преди да изпразните резервоара за прах.

1. Отстранете модула на захранващата глава на прахосмукачката за мокро/сухо прахосмукачка, като издърпате навън скобите на капака, разположени от всяка страна на прахосмукачката. Повдигнете модула на захранващата глава.
2. Изхвърлете резервоара за прах в подходящия контейнер за отпадъци.

ПОЧИСТВАНЕ

За да поддържате прахосмукачката за мокро/сухо да изглежда най-добре, почистете външната страна с кърпа, навлажнена с топла вода и мек сапун.

За да почистите резервоара:

1. Изхвърлете отпадъците.
2. Измийте резервоара обилно с топла вода и мек сапун.
3. Избършете със суха кърпа.

СЪХРАНЕНИЕ (Фиг. F)

Преди съхранение резервоарът трябва да се изпразни и почисти. Маркучът може да се увие около капака.

ДИАГНОСТИКА, ЧЕСТО ЗАДАВАНИ ВЪПРОСИ

ЗАБЕЛЕЖКА: Проблемите, които срещате, когато работите с вашия прахоотделител *DEWALT*, може да имат бързи и лесни решения!

ПРОБЛЕМ	РЕШЕНИЕ
Защо маркучът не засмуква правилно?	Филтърът на прахосмукачката вероятно е запушен или има задръстване в къщата. Първо изключете прахосмукачката и прахоотделителя <i>DEWALT</i> . След това почистете филтъра на прахосмукачката и/или отстранете всички запушвания на маркуча.
Защо прахосмукачката не засмуква правилно?	Това обикновено е резултат от изтичане на въздух. / Ако има изтичане на въздух между капака на барабана и барабана, закрепете отново капака здраво и потвърдете, че няма изтичане на въздух. / Ако капакът на барабана е счупен, сменете или поправете капака. Ако има теч или дупка в самия барабан, сменете или ремонтирайте барабана. Дори малки въздушни течове ще повлияят на работата на прахоуловителя <i>DEWALT</i> .
Защо прахът не се утаява на дъното на барабана?	Ако прахът не се утаява, временно изключете въздушния поток и оставете материалите да паднат в барабана. Ако това не реши проблема, проверете за изтичане на въздух в капака на барабана или в барабана, както е описано по-горе.
Защо маркучът се отделя?	Проверете дали се използват правилните фитинги и дали са здраво затегнати.

Гаранция и ремонт.

В случай на дефектни стоки или изисквания за резервни части, любезно се свържете с търговския обект, от който сте направили покупката.

Termék muszaki adatai

Modell	DXVCS002
Tartály kapacitás	23 L**
Hatékonyaság	99,5%*
Tömlő	48mm x 2,1m

* A DXV30SA-t homokon, csavarokon, faforgácson és papírtörmeléken tesztelték

**A tartály kapacitása a tényleges tartály térfogatát jelenti, és nem tükrözi az üzemelés közben elérhető kapacitást..

CSOMAG TARTALMA

csomag a következőket tartalmazza:

- 1 48 mm x 2,1 m Tömlő (DXVA19-2504)
- 4 Kerekek
- 6 Csavar ST4,8x16F
- 4 Csavar ST3,9x16F
- 1 Használati útmutató

- Ellenorizze, hogy a szállítás során történt-e kár az eszközkészletben, alkatrészekben vagy kiegészítőkben.
- Mielőtt használatba venni, szánjon időt a használati útmutató alapos elolvasására és megértésére.

MEGHATÁROZÁSOK: BIZTONSÁGI IRÁNYELVEK

Az alábbi meghatározások leírják a súlyosság mértékét minden jelzéshez kapcsolódóan. Kérjük, olvassa el a használati útmutatót, és figyeljen ezekre a szimbólumokra.

▲ VESZÉLY: Azonnali veszélyhelyzetet jelez, amely halált vagy súlyos sérülést okozhat, ha nem kerül elkerülésre.

▲ FIGYELMEZTETÉS: Potenciálisan veszélyes helyzetet jelez, amely halált vagy súlyos sérülést okozhat, ha nem kerül elkerülésre.

▲ VIGYÁZAT: Potenciálisan veszélyes helyzetet jelez, amely kisebb vagy mérsékelt sérülést okozhat, ha nem kerül elkerülésre.

FIGYELMEZTETÉS: A személyes sérüléssel nem kapcsolatos gyakorlatot jelez, amely anyagi károkat okozhat, ha nem kerül elkerülésre.

FONTOS BIZTONSÁGI UTASÍTÁSOK

▲ FIGYELMEZTETÉS: Elektromos készülékek használata esetén mindig tartsa be az alapvető biztonsági óvintézkedéseket a tűz, áramütés és személyi sérülés kockázatának csökkentése érdekében, beleértve az alábbiakat:

A KÉSZÜLÉK HASZNÁLATA ELŐTT OLVASSA EL ÉS KÖVESSE AZ ÖSSZES UTASÍTÁST.

- Ne engedje, hogy a kiegészítőt játékként használják. Fordítson különös figyelmet, ha a kiegészítőt gyermekek használják vagy azok közelében van.
- Ezt a kiegészítőt csak a kézikönyvben leírtak szerint használja. Csak a DEWALT ajánlott kiegészítőt használja.

- A gőzök vagy por által okozott egészségügyi kockázatok csökkentése érdekében ne használja a porleválasztót mérgező anyagokkal. Ne használja vagy tárolja veszélyes anyagok közelében.
- A véletlen bekapcsolásból eredő sérülések kockázatának csökkentése érdekében mindig kapcsolja ki a porszívót, és húzza ki a csatlakozót a fali aljzatból, mielőtt a porleválasztót a porszívóhoz csatlakoztatja.
- A faforgács keverékek rendkívül gyúlékonyak és robbanásveszélyesek lehetnek.
- SOHA NE vezessen be szikrákat vagy gyújtóforrást a gyűjtőbe.
- Ne használja a kiegészítőt gyúlékony vagy éghető folyadékok, például benzin felszívására, és ne használja olyan helyeken, ahol gyúlékony vagy éghető folyadékok vannak jelen.

▲ VIGYÁZAT: A készülék nem használható olyan személyek (beleértve a gyermekeket is) számára, akiknek fizikai, érzékszervi vagy mentális képességei csökkentek, vagy nincs megfelelő tapasztalatuk és tudásuk, kivéve, ha felügyeletet kapnak vagy utasításokat kaptak a készülék biztonságos használatára. A gyermekek számára biztosítani kell a felügyeletet, hogy ne használják a készüléket játékként.

A PORLEVÁLASZTÓ ANTISZTATIKUS MŰANYAGBÓL KÉSZÜLT

A szeparátor tartály telepítése (B. ábra)

1. Helyezze a szeparátor **3** tartályt a fedél **6** mélyedésébe, ügyelve arra, hogy a bordák illeszkedjenek a nyílásokhoz.
2. Fordítsa a fedelet fejjel lefelé, és helyezze be a mellékelt csavarokat **9**.
3. Csavarhúzóval (nem tartozék) rögzítse és húzza meg a csavarokat **9**.

Megjegyzés: A szeparátor mindkét oldalán lévő bordáknak illeszkedniük kell a fedél mélyedésében lévő két kis nyíláshoz.

Görgők felszerelése (C. ábra)

1. Fordítsa meg a porgyűjtő tartályt **5**, és szerelje fel a görgőket **8** a porgyűjtő tartály aljára, és rögzítse őket csavarokkal **10**.
2. Állítsa a porgyűjtő tartályt **5** függőleges helyzetbe.

Üzemeltetési utasítások (D. ábra)

▲FIGYELMEZTETÉS: A tűzveszély elkerülése érdekében minden használat után ürítse ki a porgyűjtő tartályt.

A porleválasztó szűrő funkciót tartalmaz. Fűrészpor és egyéb törmelék bejuttatására képes. Használható por és törmelék kiszívására garázsokból vagy teraszokról és autóbekajektokról. Kövesse az alábbi lépéseket a porleválasztó portartállyal való használatához.

1. Illessze a porszívó tömlővégét a porleválasztó kimenetébe, a tömlőnek a helyére kell pattannia.
2. Keresse meg a porleválasztó bemeneti nyílását.
3. Helyezze be a 48 mm x 2,1 m-es tömlő egyik végét a bemeneti nyílásba.
4. Csatlakoztassa a porszívó tápkábelét egy megfelelő aljzathoz.
5. Állítsa a porszívó kapcsolóját „BE” állásba.

PORGYŰJTŐ TARTÁLY KIÜRÍTÉSE (E. Ábra)

▲FIGYELMEZTETÉS: A véletlen indításból eredő sérülés kockázatának csökkentése érdekében húzza ki a tápkábelt, mielőtt kiürítené a porgyűjtő tartályt.

1. Távolítsa el a nedves/száraz porszívó motorfejét a porszívó oldalán található fedélcsapok kifelé húzásával. Emelje le a porszívófejet.
2. Öntse ki a tartály tartalmát a megfelelő hulladékeltároló edénybe.

TISZTÍTÁS

A nedves/száraz porszívó megjelenésének megőrzéséhez tisztítsa meg kívülről egy enyhén szappanos meleg vízbe mártott ronggyal.

A tartály tisztításához:

1. Öntse ki a szemetet.
2. Alaposan mosson ki a tartályt meleg vízzel és enyhe szappannal.
3. Törölje száraz ronggyal.

TÁROLÁS (F ábra)

Tárolás előtt a tartályt ki kell üríteni és ki kell tisztítani. A tömlő a fedél köré tekerhető.

DIAGNOSZTIKA, GYAKRAN FELTETT KÉRDÉSEK

MEGJEGYZÉS: A DEWALT porleválasztó használata során felmerülő problémákra gyors és egyszerű megoldások lehetnek!

PROBLÉMA	MEGOLDÁS
Miért nem szív rendszeren a tömlő?	Valószínűleg a porszívó szűrője eltömődött, vagy a tömlőben elzáródás van. Először kapcsolja ki a porszívót és a DeWALT porleválasztót. Ezután tisztítsa meg a porszívó szűrőjét és/vagy távolítsa el az elzáródásokat a tömlőből.
Miért nem szív rendszeren a porszívó?	Ez általában légszivárgás következménye. Ha van légszivárgás a dob fedelénél, rögzítse a fedelet szorosan, és győződjön meg arról, hogy nincs szivárgás. Ha a dob fedele sérült, cserélje ki vagy javítsa meg a fedelet. Ha a dobban szivárgás vagy lyuk van, cserélje ki vagy javítsa meg a dobot. Még a kisebb levegőszivárgások is befolyásolják a DEWALT porleválasztó teljesítményét.
Miért nem ülepedik le a por a dob alján?	Ha a por nem ülepedik le, ideiglenesen kapcsolja ki a légáramlást, és hagyja, hogy az anyagok a dobba essenek. Ha ez nem oldja meg a problémát, ellenőrizze, hogy nincs-e levegőszivárgás a dob fedelén vagy a dobban, ahogy fentebb leírtuk.
Miért válik le a tömlő?	Ellenőrizze, hogy a megfelelő csatlakozókat használja-e, és hogy szorosan vannak-e rögzítve.

Garancia és javítás.

Hibás áru vagy pótalkatrészek iránti igény esetén kérjük, forduljon ahhoz az értékesítési ponthoz, ahol a vásárlást végezte.

SPECIFIKACE PRODUKTU

Model	DXVCS002
Objem nādrže	23 L**
Ūtīnnost	99,5%*
Hadīce	48mm x 2,1m

* Testovāno na pīsku, šroubech, dřevěných třískách a papírových odpadech s DXV30SA.

**Kapacita nādrže se vztahuje ke skutečnému objemu nādrže a neodráží kapacitu dostupnou během provozu.

OBSAH BALENÍ

OBSAH BALENÍ

1 Hadīce 48 mm x 2,1 m (DXVA19-2504)

4 Kolečka

6 Šroub ST4,8x16F

4 Šroub ST3,9x16F

1 Nāvod k pouzítí

- Zkontrolujte, zda nedošlo k poškození nāradí, dílů nebo příslušenství během přepravy.
- Před zahájením práce věnujte čas důkladnému přečtení a pochopení tohoto nāvodu.

DEFINÍCIJAS: DROŠĪBAS VADLĪNIJAS

Turpmāk sniegtajās definīcijās ir aprakstīts katra signālvārda nopietnības līmenis. Lūdzu, izlasiet rokasgrāmatu un pievērsiet uzmanību šiem simbolēm.

▲BĪSTAMĪBA: Norāda uz nenovēršami bīstamu situāciju, kas var izraisīt nāvi vai nopietnus ievainojumus, ja no tās neizvairīsies.

▲BRĪDINĀJUMS: Norāda uz potenciāli bīstamu situāciju, kas var izraisīt nāvi vai nopietnus ievainojumus, ja no tās netiek novērsta.

▲UZMANĪBU: Norāda uz potenciāli bīstamu situāciju, kas var izraisīt vieglus vai vidēji smagus ievainojumus, ja no tās netiek novērsta.

PIEZĪME: Norāda praksi, kas nav saistīta ar miesas bojājumiem un kas, ja no tās netiek novērsta, var radīt kaitējumu īpašumam.

SVARĪGI DROŠĪBAS NORĀDĪJUMI

▲BRĪDINĀJUMS: Lai samazinātu ugunsgrēka, elektriskās strāvas trieciena un miesas bojājumu risku, lietojot elektroierīces, vienmēr ievērojiet šādus drošības pamatpasākumus:

PIRMS IERĪCES LIETOŠANAS IZLASIET UN IEVĒROIET VISUS NORĀDĪJUMUS.

- Neļaujiet nevienam izmantot piederumu kā rotaļlietu. Lietojot piederumu bērnu tuvumā, pievērsiet īpašu uzmanību.
- Šo piederumu drīkst lietot TIKAI saskaņā ar lietošanas instrukcijā sniegtajiem norādījumiem. Izmantojiet tikai DEWALT ieteiktos piederumus.

- Jāizvairās no putekļu separatora izmantošanas ar kaitīgām ķīmiskām vielām, lai samazinātu iespējamos veselības apdraudējumus, ko var radīt dūmi vai putekļi. Lietojiet vai uzglabājiet prom no potenciāli bīstamiem produktiem.
- Lai samazinātu traumu risku nejausās iedarbināšanas gadījumā, vienmēr izslēdziet putekļu sūcēju un atvienojiet strāvas kontaktdakšu no sienas kontaktligzdas, pirms pievienojiet putekļu separatoru pie putekļu sūcēja.
- Koka putekļu kombinācijas ir ļoti viegli uzliesmojošas un sprādzienbīstamas.
- NEKAD neierīkojiet kolektorā aizdegšanās avotus vai dzirksteles.
- Nekad nelietojiet piederumu vietās, kur atrodas uzliesmojošas vai viegli uzliesmojošas vielas, vai lai uzvertu uzliesmojošus vai viegli uzliesmojošus šķidrums, piemēram, benzīnu.

▲UZMANĪBU: Ierīci nav paredzēts lietot personām (tostarp bērniem), kurām ir ierobežotas fiziskās, maņu vai garīgās spējas vai kurām trūkst pieredzes un zināšanu, ja vien par viņu drošību atbildīgā persona nav nodrošinājusi viņiem uzraudzību vai norādījumus par ierīces lietošanu. Ir svarīgi uzraudzīt bērnus, lai viņi nespēlētos ar ierīcēm.

PUTEKĻU SEPARATORU IR IZGATAVOTS NO STATISKO STRĀVU IZKLIEDĒJOŠAS PLASTMASAS SEPARATORU TANKAS UZSTĀDĪŠANA (B attēls)

1. Ievietojiet separatora **3** vertni vāka padziļinājumā **6**, pārliecinoties, ka ribas ir vienā līnijā ar spraugām.
2. Kad vāks ir apgriezts otrādi, ievietojiet piestiprinātās skrūves **9**.
3. Izmantojiet skrūvgriezi (nav iekļauta komplektā), lai nostiprinātu un pievilktu skrūves **9**.

PIEZĪME: Atdalītāja abās pusēs esošajām ribām jābūt vienā līnijā ar divām mazajām spraugām vāka padziļinājumā.

KASTERA UZSTĀDĪŠANA (C attēls)

1. Apgrieziet putekļu tvertni **5** un uzstādiet riteņus **8** uz putekļu tvertnes apakšas un nostipriniet tos ar skrūvēm **10**.
2. Atgrieziet putekļu tvertnes **5** komplektu vertikālā stāvoklī.

DARBŠANAS INSTRUKCIJAS (D attēls)

▲BRĪDINĀJUMS: Pēc katras lietošanas reizes iztukšojiet putekļu tvertni, lai mazinātu ugunsgrēka izcelšanās iespēju.

Putekļu separatoram ir filtra funkcija. Tam ir iespēja iepludināt zaģu skaidas un citus gružus. To var izmantot netīrumu un gružu noņemšanai no ceļiem, pagalmiem un garāžām. Lai izmantotu putekļu separatoru ar putekļu tvertni, rīkojieties saskaņā ar tālāk sniegtajiem norādījumiem.

1. Ievietojiet putekļu sūcēja šļūtenes galu putekļu separatora izejā; pārliecinieties, ka šļūtene ir iestiprināta.
2. Uz putekļu separatora atrodiet ieplūdes atveri.
3. 48 mm x 2,1 m šļūtene jāievieto ieplūdes atverē vienā galā.
4. Pievienojiet putekļu sūcēja strāvas vadu atbilstošajai kontaktligzdai.
5. Nospiediet putekļu sūcēja slēdzi pozīcijā "IESLĒGŠANAS".

OPRŌZNIANIE ZBIORNIKA (rys. E)

▲ OSTRZEŻENIE: Aby zmniejszyć ryzyko obrażeń spowodowanych przypadkowym uruchomieniem, przed opróżnieniem zbiornika na pył należy odłączyć przewód zasilający.

1. Zdjąć zespół separatora pyłu ze zbiornika na pył, pociągając na zewnātrz za zaciski pokrywy znajdujące się po obu stronach zbiornika. Zdjąć zespół separatora pyłu.
2. Wysypać zawartość zbiornika do odpowiedniego pojemnika na odpady.

CZYSZCZENIE

Aby utrzymać zbiornik w jak najlepszym stanie, należy czyścić go z zewnātrz szmatkā zwilżoną ciepłą wodā i łagodnym mydłem.

Aby wyczyścić zbiornik:

1. Usunąć zanieczyszczenia.
2. Dokładnie umyć zbiornik ciepłą wodā i łagodnym mydłem.
3. Przetrzeć suchā szmatkā.

PRZECHOWYWANIE (rys. F)

Przed przechowywaniem zbiornika należy go opróżnić i wyczyścić. Wāż można owinąć wokół pokrywy.

DIAGNOSTIKA, BIEŻI UZDLOTIE JAUTĀJUMI

PIEZĪME. Problēmām, ar kurām saskaraties, izmantojot DEWALT putekļu separatoru, var būt ātri un vienkārši risinājumi!

PROBLĒMA	RISINĀJUMS
Kāpēc šļūtene nesūknējas pareizi?	Visticamāk, ir aizsērējis putekļu sūcēja filtrs vai arī mājā ir aizsprostojums. Vispirms izslēdziet putekļu sūcēju un DeWALT putekļu separatoru. Pēc tam iztīriet putekļu sūcēja filtru un/vai noņemiet aizsprostojumus no šļūtenes.
Kāpēc putekļu sūcējs neiesūc pareizi?	Tas parasti ir gaisa noplūdes rezultāts. Ja starp bungas vāku un bungu ir gaisa noplūde, aiztaisiet vāku un pārbaudiet, vai nav noplūdes. Ja bungas vāks ir saļaisājis, nomainiet vai salabojiet to. Ja ir noplūde vai caurums pašā cilindrā, nomainiet vai salabojiet cilindru. Pat nelielas gaisa noplūdes ietekmē DeWALT putekļu separatora darbību.
Kāpēc puteklj nenokūst bungas apakšā?	Ja puteklj nenokūst, uz laiku izslēdziet gaisa plūsmu un ļaujiet materiāliem nokrist cilindrā. Ja tas problēmu neatrisina, pārbaudiet, vai nav gaisa noplūdes tvertnes vākā vai tvertnē, kā aprakstīts iepriekš.
Kāpēc šļūtene atdalās?	Pārbaudiet, vai tiek izmantoti pareizi savienotājelementi un vai tie ir cieši piestiprināti.

Garantija un remonts.

Ja preces ir bojātas vai nepieciešamas rezerves daļas, lūdzu, sazinieties ar tirdzniecības vietu, kurā veicāt pirkumu.

TOOTE SPETSIFIKATSIOONID

Mudel	DXVCS002
Paagi maht	23 L**
Tõhusus	99,5%*
Voolik	48mm x 2,1m

* DXV30SA-d testiti liiva, kruvide, puidulaastude ja paberijääkide peal.

**Paagi maht viitab tegelikule paagi mahule ja ei kajasta töötamise ajal saadaolevat mahtu.

PAKI SISU

Pakett sisaldab:

- 1 48 mm x 2,1 m Voolik (DXVA19-2504)
- 4 Rattad
- 6 Kruvi ST4,8x16F
- 4 Kruvi ST3,9x16F
- 1 Kasutusjuhend

- Kontrollige transportimise ajal tööriistade, osade või tarvikute võimalikke kahjustusi.
- Enne kasutamist lugege see juhend hoolikalt läbi ja sellest aru saama.

MÕISTED: OHUTUSJUHENDID

Allpool toodud määratlused kirjeldavad iga signaalisõna tõsiduse taset. Palun lugege juhendit ja pöörake tähelepanu nendele sümbolitele.

▲ OHT: Näitab vahetult ohtlikku olukorda, mis, kui seda ei vältida, toob kaasa surma või tõsise vigastuse.

▲ HOIATUS: Näitab potentsiaalselt ohtlikku olukorda, mis, kui seda ei vältida, võib põhjustada surma või tõsise vigastuse.

▲ ETTEVAATUS: Näitab potentsiaalselt ohtlikku olukorda, mis, kui seda ei vältida, võib põhjustada kerge või mõõduka vigastuse.

TEADE: Näitab praktikat, mis ei ole seotud isikliku vigastusega, mis, kui seda ei vältida, võib põhjustada varakahjustusi.

OLULISED OHUTUSJUHENDID

▲ HOIATUS: Elektriseadmeid kasutades järgige alati põhiohutussõudeid, et vähendada tule, elektrišoki ja isiklike vigastuste riski, sealhulgas järgmist:

ENNE SEADME KASUTAMIST LOE JA JÄRGI KÕIKI JUHENDID.

- Ärge laske tarvikul olla mänguasjana kasutatav. Olge eriti tähelepanelik, kui tarvikut kasutavad või selle läheduses on lapsed.
- Kasutage seda tarvikut AINULT käsiraamatus kirjeldatud viisil. Kasutage ainult DEWALT soovitatud tarvikuid.

- Kahjulike aurude või tolmü tõttu tekkivate soojusohutuste riski vähendamiseks ärge kasutage tolmü eraldajat toksiliste materjalidega. Ärge kasutage ega hoidke ohtlike materjalide läheduses.
- Vigastuste riski vähendamiseks juhusliku käivitamise tõttu lülitage alati imeja välja ja eemaldage toitejuhe seinakontaktist enne tolmü eraldaja ühendamist imejaga.
- Puidu tolmü segud on väga süttivad ja võivad olla plahvatusohtlikud.
- Ärge kunagi tutvustage sädemete ega süüteallikaid kogujasse.
- Ärge kasutage tarvikut põletavate või süttivate vedelike, nagu bensiini, üleskorjamiseks ega kasutage seda kohtades, kus on põletavad või süttivad vedelikud.

▲ ETTEVAATUS: Seade ei ole mõeldud kasutamiseks isikute (sealhulgas laste) poolt, kellel on vähenenud füüsilised, aistingulised või vaimsed võimed, või kellel puudub kogemus ja teadlikkus, välja arvatud juhul, kui nad on saanud juhiseid või järelevalvet seadme kasutamise osas isikult, kes vastutab nende ohutuse eest. Lapsed peaksid olema järelevalve all, et tagada, et nad ei mängi seadmega.

PULGADE EEMALDUS ON VALMISTATUD STAATILISELT DISSIPATSIOONI PLASTIKUST SEPARAATORI PAIGALDAMINE (Joon. B)

1. Asetage eraldaja 3 paak kaane süvendisse 6, veendudes, et ribad on Joon.datud slotidega.
2. Kaane tagurpidi asendis, sisestage pakutud kruvid 9.
3. Kasutage kruvikeerajat (ei ole kaasas), et kinnitada ja pingutada kruvid 9.

TEADE: Eraldaja mõlemal küljel olevad ribad peavad olema Joon.datud kaane süvendi kahe väikese slotiga.

KASTERI PAIGALDAMINE (Joon. C)

1. Pöörake tolmü paak 5 tagurpidi ja paigaldage rattad 8 tolmü paagi põhja ning kinnitage need kruvidega 10.
2. Tagastage tolmü paagi 5 kokkupanek püstisesse asendisse.

KASUTAMISJUHISED (Joon. D)

⚠ HOIATUS: Tulekahjuohu vähendamiseks tühjendage tolmu paak pärast iga kasutamist.

Tolmu eraldaja sisaldab filtrifunktsiooni. See suudab sisse lasta puidujäätmeid ja muud prahti. Seda saab kasutada tolmu ja prahi sisse laskmiseks garaazidest või terrassidelt ja sõiduteedelt. Järgige allolevaid samme, et kasutada tolmu eraldajat koos tolmu paagiga.

1. Sisestage imeja vooliku ots tolmu eraldaja väljundisse, voolik peaks olema kohale klõpsatud.
2. Leidke tolmu eraldaja sissetulekuport.
3. Sisestage 48 mm x 2,1 m vooliku üks ots sissetulekuporti.
4. Pistke imeja toitekaabel sobivasse pistikupessa.
5. Käivitage imeja lüliti "ON" asendisse.

TOLMUPAAGI TÜHJENDAMISEKS (joonis E) ⚠ HOIATUS:

vigastusohu vähendamiseks eemaldage enne tolmpaagi tühjendamist toitejuhe

1. Eemaldage märg-/kuivtolmuimeja toitepeakomplekt, tõmmates tolmuimeja mõlemal küljel asuvaid katteklambreid väljapoole. Eemaldage toitepeakomplekt.
2. Valage paagi tolmpaak õigesse jäätmemahutisse.

PUHASTAMINE

Märg-/kuivtolmuimeja parima väljanägemise tagamiseks puhastage väljastpoolt sooja vee ja pehme seebiga niisutatud lapiga.

Paagi puhastamiseks:

1. Visake praht välja.
2. Peske paak põhjalikult sooja vee ja pehme seebiga.
3. Pühkige kuiva lapiga.

SÄILITAMINE (joonis F)

Enne paagi hoiustamist tuleb see tühjendada ja puhastada. Vooliku saab ümber kaane keerata.

DIAGNOSTIKA, KORDUMA ESITATUD KÜSIMUSED

MÄRKUS. DEWALTi tolmu-separaatori kasutamisel ilmnevad probleemid võivad leida kiireid ja lihtsaid lahendusi!

PROBLEEM	LAHENDUS
Miks ei imeta voolik korralikult?	Tolmuimeja filter on tõenäoliselt ummistunud või voolikus on takistus. Esiteks, lülitage tolmuimeja ja DEWALT tolmu eraldaja välja. Seejärel puhastage tolmuimeja filter ja/või eemaldage voolikust kõik takistused.
Miks ei ima vaakum korralikult?	See on tavaliselt õhu lekkimise tulemus. Kui õhk lekib trumli kaane ja trumi vahel, kinnitage kaas kindlalt tagasi ja veenduge, et õhu lekkeid ei ole. Kui trumli kaas on katki, vahetage või parandage kaas. Kui trumis on leak või auk, vahetage või parandage trumli. Isegi väikesed õhu lekkesed mõjutavad DeWALT tolmu eraldaja jõudlust.
Miks tolm ei asu trumi põhjas?	Kui tolm ei asu, lülitage ajutiselt õhuvool välja ja laske materjalidel trumli sisse kukkuda. Kui see ei lahenda probleemi, kontrollige õhu lekkeid trumli kaanes või trumis, nagu eespool kirjeldatud.
Miks voolik lahti tuleb?	Kontrollige, et õiged ühendused oleksid kasutusel ja et need oleksid tihedad.

Garantii ja remont.

Defektse kauba või varuosadele esitatavate nõuete korral võtke ühendust müügipunktiga, kust ostsite.

GAMINIO SPECIFIKACIJOS

Modelis	DXVCS002
Bako talpa	23 L**
Efektyvumas	99,5%*
Žarna	48mm x 2,1m

* DXV30SA buvo išbandytas ant smėlio, varžtų, medžio drožlių ir popieriaus likučių.

**Bako talpa reiškia faktinį bako tūrį ir neatspindi veikimo metu turimo talpos

PAKUOTES TURINYS

Pakuoteje yra:

- 1 48 mm x 2,1 m žarna (DXVA19-2504)
- 4 Ratukai
- 6 Varžtas ST4,8x16F
- 4 Varžtas ST3,9x16F
- 1 Naudojimo instrukcija

• Patikrinkite, ar irankis, dalys ar priedai nebuvo pažeisti transportuojant.

• Prieš pradėdami eksploatuoti, atidžiai perskaitykite ir supraskite šį vadovą.

APIBRĖŽTYS: SAUGOS GAIRĖS

Toliau pateiktose apibrėžtyse apibūdinamas kiekvieno signalinio žodžio pavojingumo lygis. Perskaitykite vadovą ir atkreipkite dėmesį į šiuos simbolius.

▲PAVOJUS: Nurodo neišvengiamai pavojingą situaciją, kuri, jei jos nebus išvengta, sukels mirtį arba sunkų sužalojimą.

▲ĮSPĖJIMAS: Nurodo potencialiai pavojingą situaciją, kurios neišvengus galima žūti arba sunkiai susižeisti.

▲DĖMESIO: Žymi potencialiai pavojingą situaciją, kurios neišvengus galima patirti lengvą ar vidutinio sunkumo sužalojimą.

PASTABA: Nurodo su asmens sužalojimu nesusijusią praktiką, kuri, jei jos nebus išvengta, gali sukelti žalą turtui.

SVARBŪS SAUGOS NURODYMAI

▲ĮSPĖJIMAS: Naudodami elektrinius prietaisus visada laikykitės pagrindinių saugos procedūrų, kad išvengtumėte gaisro, elektros smūgio ir kūno sužalojimo pavojaus. Šios priemonės apima:

PRIEŠ PRADĖDAMI NAUDOTI PRIETAISĄ, PERSKAITYKITE VISAS INSTRUKCIJAS IR JŲ LAIKYKITĖS.

- Neleiskite, kad priedas būtų naudojamas kaip žaislas. Kai priedėliu naudojasi arba šalia jo yra vaikų, būkite atsargūs.
- Šį priedą naudokite TIK taip, kaip nurodyta vadove. Naudokite tik DEWALT siūlomus priedus.

- Kad sumažintumėte pavojų sveikatai dėl garų ar dulkių, venkite naudoti dulkių separatorius, kuriuose yra kenksmingų cheminių medžiagų. Nenaudokite ir nelaikykite pavojingų daiktų.
- Kad išvengtumėte žalos pavojaus dėl netyčinio paleidimo, prieš prijungdami dulkių atskirtuvą prie dulkių siurblio, visada išjunkite dulkių siurblių ir ištraukite maitinimo kištuką iš elektros lizdo.
- Medienos dulkių deriniai yra labai degūs ir gali sprogti.
- NIEKADA neneškite į kolektorių kibirkščių ar ugnies šaltinių.
- Nenaudokite priedėlio degiems ar degiems skysčiams, pavyzdžiui, benzinui, rinkti arba regionuose, kuriuose jų yra.

▲DĖMESIO: Prietaisas neskirtas naudoti asmenims (įskaitant vaikus), kurių fiziniai, jutiminiai ar protiniai įgūdžiai yra riboti arba kuriems trūksta patirties ir žinių, nebent juos prižiūrėtų ar instruktuoja, kaip naudotis prietaisu, už jų saugumą atsakingas asmuo. Vaikus reikia prižiūrėti, kad jie nežaistų su prietaisu.

DULKIŲ SEPARATORIUS PAGAMINTAS IŠ STATINĖ KRŪVĖ IŠSKLAIDANČIO PLASTIKO SEPARATORIAUS BAKO ĮRENGIMAS (Paveikslas B)

1. Įstatykite separatoriaus 3 bako į dangčio įdubimą 6, užtikrindami, kad briaunos sutaptų su lizdais.
2. Dangčiui stovint apverstoje padėtyje, įsukite pateiktus varžtus 9.
3. Atsuktuvu (į komplektą neįeina) pritvirtinkite ir priveržkite varžtus 9.

PASTABA: Abiejose skirtuvo pusėse esančios briaunos turi būti sulygiuotos su dviem mažomis įpojovomis dangčio įduboje.

KASTERIO ĮRENGIMAS (Paveikslas C)

1. Apverskite dulkių baką 5 ir sumontuokite ratukus 8 į dulkių talpyklos dugną bei pritvirtinkite juos varžtais 10.
2. Grįžkite dulkių baką 5 mazgą į vertikalią padėtį.

NAUDOJIMO INSTRUKCIJOS (Paveikslas D)

⚠️ SPĖJIMAS: Kad išvengtumėte gaisro pavojaus, po kiekvieno naudojimo ištuštinkite dulkių baką. Dulkių separatorius turi filtro funkciją. Jame galima surinkti pjuvenas ir kitas šiukšles. Juo galima pašalinti dulkes ir šiukšles nuo garažų, kiemų ir privažiavimų. Norėdami naudoti dulkių atskirtuvą ir dulkių baką, atlikite toliau nurodytus veiksmus.

1. Įkiškite vakuuminės žarnos galą į dulkių separatoriaus išėjimo angą; žarna turėtų užsifiksuoti.
2. Raskite dulkių separatoriaus įleidimo angą.
3. Vieną 48 mm x 2,1 m ilgio žarnos galą įkiškite į įleidimo angą.
4. Prijunkite dulkių siurblio maitinimo laidą prie atitinkamo lizdo.
5. Paspauskite dulkių siurblio jungiklį į padėtį "JUNGTA".

IŠTUŠTINTI DULKIŲ BAKĄ (Paveikslas E)

⚠️ SPĖJIMAS: Kad sumažintumėte susižalojimo riziką dėl atsitiktinio paleidimo, prieš ištuštindami dulkių baką atjunkite maitinimo laidą.

1. Nuimkite drėgno / sauso dulkių siurblio galvutės agregatą traukdami į išorę dangčio spaustukus, esančius abiejose dulkių siurblio pusėse. Nukelkite maitinimo galvutės mazgą.
2. Išpilkite bako dulkių baką į tinkamą atliekų šalinimo konteinerį.

VALYMAS

Kad drėgnas / sausas dulkių siurblys atrodytų kuo geriau, valykite jo išorę šluoste, sudrėkinta šiltu vandeniu ir švelniu muilu.

Bako valymas:

1. Išmeskite šiukšles.
2. Kruopščiai nuplaukite baką šiltu vandeniu ir švelniu muilu.
3. Nuvalykite sausu skudurėliu.

SAUGOJIMAS (F pav.)

Prieš sandėliuojant baką, jį reikia ištuštinti ir išvalyti. Žarną galima apvynioti aplink dangtį.

DIAGNOSTIKA, DAŽNIAI UŽDUODAMI KLAUSIMAI

PASTABA: Problemos, su kuriomis susiduriate naudodami DEWALT dulkių separatorių, gali turėti greitų ir paprastų sprendimų!

PROBLEMA	SPRENDIMAS
Kodėl žarna tinkamai neįsiurbia?	Įkriausiai užsikimšo dulkių siurblio filtras arba namuose yra užsikimšęs siurblys. Pirmiausia išjunkite dulkių siurblių ir DeWALT dulkių atskirtuvą. Tada, išvalykite dulkių siurblio filtrą ir / arba pašalinkite užsikimšusias žarnas.
Kodėl dulkių siurblys netinkamai siurbia?	Paprastai tai būna dėl oro nuotėkio. Jei tarp būgno dangčio ir būgno yra oro nuotėkis, vėl tvirtai pritvirtinkite dangtį ir įsitinkinkite, kad oro nuotėkio nėra. Jei būgno dangtis sulūžęs, pakeiskite arba sutaisykite dangtį. Jei būgne yra nuotėkis arba skylė, pakeiskite arba suremontuokite būgną. Net ir nedideli oro nuotėkiai turi įtakos DEWALT dulkių separatoriaus veikimui.
Kodėl dulkes nenusėda būgno dugne?	Ei dulkes nenusėda, laikinai išjunkite oro srautą ir leiskite medžiagoms nukristi į būgną. Jei problema neišsprendžia, patikrinkite, ar nėra oro nuotėkio būgno dangtyje arba būgne, kaip aprašyta pirmiau.
Kodėl atsiskiria žarna	atikrinkite, ar naudojamos tinkamos jungiamosios detalės ir ar jos yra sandarios.

Garantija ir remontas.

Jei prekės yra nekokybiškos arba reikalaujama atsarginių dalių, susisiekite su pardavimo punktu, kuriame pirkote.

SPECIFICAȚII PRODUS

Model	DXVCS002
Capacitate rezervor	23 L**
Eficiență	99,5%*
Furtun	48mm x 2,1m

* DXV30SA a fost testat pe nisip, șuruburi, așchii de lemn și resturi de hârtie.

** Capacitatea rezervorului se referă la volumul efectiv al rezervorului și nu reflectă capacitatea disponibilă în timpul operării.

CONȚINUTUL PACHETULUI

Pachetul conține:

- 1 Furtun 48 mm x 2,1 m (DXVA19-2504)
- 4 Roți pivotante
- 6 Șurub ST4,8x16F
- 4 Șurub ST3,9x16F
- 1 Manual de instrucțiuni

- Verificați dacă produsul, piesele sau accesoriile din pachetul de livrare prezintă urme de deteriorare în urma transportului.
- Acordați timp pentru a citi și a înțelege acest manual înainte de operare.

DEFINIȚII: DIRECTIVE DE SIGURANȚĂ

Definițiile de mai jos descriu nivelul de gravitate pentru fiecare cuvânt de semnalizare. Vă rugăm să citiți manualul și să acordați atenție acestor simboluri.

▲ PERICOL: Indică o situație periculoasă iminentă care, dacă nu este evitată, va duce la deces sau vătămări grave.

▲ AVERTISMENT: Indică o potențială situație periculoasă care, dacă nu este evitată, poate duce la deces sau răniiri grave.

▲ TENȚIE: Indică o potențială situație periculoasă care, dacă nu este evitată, va duce la răniiri ușoare sau moderate.

PRECAUȚIE: Indică o situație care nu este legată de rănirea personală, dar care dacă nu este evitată, poate duce la daune materiale.

INSTRUCȚIUNI IMPORTANTE DE SIGURANȚĂ

▲ AVERTISMENT: Când utilizați aparate electrice, respectați întotdeauna măsurile de siguranță de bază pentru a reduce riscul de incendiu, electrocutare și vătămare corporală, care includ următoarele:

ÎNAINTE DE A FOLOSI APARATUL, CITIȚI ȘI URMAȚI TOATE INSTRUCȚIUNILE.

- Nu permiteți ca accesoriul să fie utilizat ca și jucărie. Acordați o atenție deosebită atunci când accesoriul este utilizat de sau în apropierea copiilor.
- Folosiți acest accesoriu DOAR conform descrierilor din manual. Utilizați doar accesorii recomandate de DEWALT.

- Pentru a reduce riscul de pericol pentru sănătate cauzat de vapori sau praf, nu utilizați separatorul de praf cu materiale toxice. Nu utilizați sau depozitați în apropierea materialelor periculoase.
- Pentru a reduce riscul de accidentare prin pornire accidentală, opriți întotdeauna aspiratorul și deconectați ștecherul de alimentare din priza de perete înainte de a conecta separatorul de praf la aspirator.
- Amestecurile de rumeguș de lemn sunt extrem de inflamabile și pot fi explozive.
- NICIODATĂ să nu introduceți scânteii sau surse de aprindere în colector.
- Nu utilizați accesoriul pentru a aspira lichide inflamabile sau combustibile, cum ar fi benzină, sau în zone unde sunt prezente lichide inflamabile sau combustibile.

▲ ATENȚIE: Aparatul nu este destinat utilizării de către persoane (inclusiv copii) cu capacități fizice, senzoriale sau mentale reduse, sau lipsă de experiență și cunoștințe, decât dacă sunt sub supraveghere sau instruiți cu privire la utilizarea aparatului de către o persoană responsabilă pentru siguranța lor. Copiii trebuie să fie supravegheați pentru a se asigura că nu se joacă cu aparatul.

SEPARATORUL DE PRAF ESTE FABRICAT DIN PLASTIC DISIPATIV STATIC

INSTALAREA RECIPIENTULUI SEPARATOR (Fig. B)

1. Plasați recipientul separator **3** în adâncitura de pe capac **6**, asigurându-vă că nervurile sunt aliniate cu fantele.
2. Cu capacul în poziție cu susul în jos, introduceți șuruburile furnizate **9**.
3. Folosiți o șurubelniță (nu este inclusă) pentru a fixa și strânge șuruburile **9**.

PRECAUȚIE: Nervurile de pe ambele părți ale separatorului trebuie să fie aliniate cu cele două fante mici din adâncitura capacului.

INSTALAREA ROȚILOR PIVOTANTE (Fig. C)

1. Răsturnați recipientul de praf **5** și instalați roțile pivotante **8** la baza recipientului de praf, fixându-le cu șuruburi **10**.
2. Puneți recipientul de praf **5** în poziție verticală.

INSTRUCȚIUNI DE OPERARE (Fig. D)

⚠️ AVERTISMENT: Pentru a reduce riscul de incendiu, goliți recipientul de praf după fiecare utilizare. Separatorul de praf conține o caracteristică de filtrare. Aceasta are capacitatea de a absorbi rumeguș și alte resturi. Poate fi folosit pentru a absorbi praf și resturi din garaje sau de pe terase și alei. Urmați pașii de mai jos sunt pentru a utiliza separatorul de praf cu recipientul de praf.

1. Introduceți capătul furtunului aspiratorului în orificiul de ieșire al separatorului de praf, furtunul trebuie să fie fixat în loc.
2. Localizați portul de intrare de pe separatorul de praf.
3. Introduceți un capăt al furtunului de 48 mm x 2,1 m în portul de intrare.
4. Conectați cablul de alimentare al aspiratorului la o priză adecvată.
5. Apăsăți comutatorul aspiratorului pe poziția „PORNIT”.

PENTRU GOLIREA RECIPIENTULUI DE PRAF (Fig. E)

⚠️ AVERTISMENT: Pentru a reduce riscul de accidentare din cauza pornirii accidentale, deconectați cablul de alimentare înainte de a goli recipientul de praf.

1. Ridicați capacul cu motor al aspiratorului umez/uscat trăgând spre exterior clemele capacului de pe fiecare parte a aspiratorului. Ridicați capacul cu motor.
2. Goliți conținutul recipientului într-un container corespunzător pentru eliminarea deșeurilor.

CURĂȚARE

Pentru a menține aspectul aspiratorului umez/uscat, curățați exteriorul cu o cârpă umezită cu apă caldă și săpun de concentrație slabă.

Pentru a curăța recipientul:

1. Goliți resturile.
2. Spălați recipientul bine cu apă caldă și săpun de concentrație slabă.
3. Ștergeți-l cu o cârpă uscată.

DEPOZITARE (fig. F)

Înainte de depozitarea rezervorului, acesta trebuie golit și curățat. Furtunul poate fi înfășurat în jurul capacului.

DIAGNOSTICARE, ÎNTREBĂRI FRECVENTE

NOTĂ: Problemele întâmpinate în timpul operării unui aspirator de praf DEWALT pot avea soluții simple și rapide!

PROBLEMĂ	SOLUȚIE
De ce nu aspiră furtunul corect?	Filtrul aspiratorului este probabil înfundat sau există o obstrucție în furtun. Primul pas este să opriți aspiratorul și Separatorul de Praf DEWALT. Apoi, curățați filtrul aspiratorului și/sau îndepărtați orice obstrucții din furtun.
De ce nu aspiră aspiratorul corect?	Acest lucru este de obicei rezultatul unei scurgeri de aer. Dacă există o scurgere de aer între capacul recipientului și recipient, atașați ferm din nou capacul și verificați să nu fie scurgeri de aer. Dacă este deteriorat capacul recipientului, înlocuiți sau reparați capacul. Dacă există o scurgere sau o gaură în recipient, înlocuiți sau reparați recipientul. Chiar și scurgerile mici de aer vor afecta performanța Separatorului de Praf DeWALT.
De ce nu se așează praful pe fundul recipientului?	Dacă praful nu se așează, opriți temporar fluxul de aer și lăsați materialele să cadă în recipient. Dacă acest lucru nu rezolvă problema, verificați dacă există o scurgere de aer în capacul recipientului sau în recipient, așa cum s-a menționat mai sus.
De ce se detașează furtunul?	Verificați dacă se folosesc racordurile corecte și dacă sunt strânse.

Garantie si reparatii.

În cazul unor bunuri defecte sau cerințe pentru piese de schimb, vă rugăm să contactați punctul de vânzare de la care ați făcut achiziția.

SPECIFIKACIJE PROIZVODA

Model	DXVCS002
Kapacitet rezervoara	23 L**
Efikasnost	99,5%*
Prečnik creva	48mm x 2,1m

* Testirano na pesku, šrafovima, drvenim strugotinama i komadićima papira sa DXV30SA.

** Kapacitet kontejnera odnosi se na stvarnu zapreminu kontejnera i ne odražava kapacitet koji je dostupan tokom rada.

SADRŽAJ PAKOVANJA

Paket sadrži:

- 1 Crevo 48mm x 2.1m (DXVA19-2504)
- 4 Kotačića
- 6 Šrafova ST4.8 x 16F
- 4 Šrafova ST3.9 x 16F
- 1 Uputstvo za upotrebu

- Proverite da li je alat, delovi ili dodaci oštećeni tokom transporta.
- Odvojite vreme da pažljivo pročitate i razumete ovaj priručnik pre nego što počnete sa radom.

DEFINICIJE: BEZBEDOSNE SMERNICE

Definicije u nastavku opisuju nivo ozbiljnosti za svaku signalnu reč. Molimo vas da pročitate priručnik i obratite pažnju na ove simbole.

▲ OPASNOST: Označava neposrednu opasnu situaciju koja, ako se ne izbegne, može dovesti do smrti ili ozbiljnih povreda.

▲ UPOZORENJE: Označava potencijalno opasnu situaciju koja, ako se ne izbegne, može dovesti do smrti ili ozbiljnih povreda.

▲ PAŽNJA: Označava potencijalno opasnu situaciju koja, ako se ne izbegne, može dovesti do manjih ili umerenih povreda.

OBAVEŠTENJE: Označava praksu koja nije povezana sa povredama ljudi, ali koja, ako se ne izbegne, može dovesti do oštećenja imovine.

VAŽNE BEZBEDOSNE UPUTSTVA

▲ UPOZORENJE: Prilikom korišćenja električnih aparata, uvek se pridržavajte osnovnih bezbednosnih mera kako biste smanjili rizik od požara, električnog udara i ličnih povreda, uključujući sledeće.

PRE UPOTREBE OVE UREĐAJA, PROČITAJTE I PRIDRŽAVAJTE SE SVIH UPUTSTAVA.

- Nemojte dozvoliti da se dodatak koristi kao igračka. Obratite posebnu pažnju kada uređaj koristi neko dete ili se nalazi u njegovoj blizini.
- Koristite ovaj dodatak SAMO kako je opisano u priručniku. Koristite samo DEWALT preporučene dodatke.

- Da biste smanjili rizik od opasnosti od isparenja ili prašine, ne koristite separator za prašinu sa otrovnim materijalima. Ne koristite ili skladištite pored opasnih materijala.
- Da biste smanjili rizik od povreda zbog slučajnog pokretanja, uvek isključite usisivač i isključite utikač iz utičnice pre nego što povežete separator za prašinu sa usisivačem.
- Mešavine prašine od drveta su lako zapaljive i mogu biti eksplozivne.
- NIKADA ne unosite iskru ili izvor paljenja u kolektor.
- Ne koristite dodatak za usisavanje zapaljivih ili gorućih tečnosti, kao što je benzin, niti ga koristite u područjima gde se nalaze zapaljive ili goruće tečnosti.

▲ PAŽNJA: Ovaj uređaj nije namenjen za upotrebu od strane osoba (uključujući decu) sa smanjenim fizičkim, čulnim ili mentalnim sposobnostima, ili bez iskustva i znanja, osim ako nisu pod nadzorom ili uputstvima osobe odgovorne za njihovu sigurnost. Decu treba nadgledati kako bi se obezbedilo da se ne igraju sa uređajem.

SEPARATOR PRAŠINE JE NAPRAVLJEN OD PLASTIKE KOJA SPROVODI STATIČKI ELEKTRICITET INSTALACIJA REZERVOARA SEPARATORA (SI. B)

1. Postavite separator **3** rezervoar u udubljenje na poklopcu **6**, vodeći računa da su rebra usklađena sa utorima.
2. Sa poklopcem okrenutim naopačke, ubacite priložene šrafove **9**.
3. Upotrebite šrafciğer (nije uključeno) da pričvrstite i zategnete šrafove **9**.

NAPOMENA: Rebra sa obe strane separatora moraju biti usklađena sa dva mala utora u udubljenju poklopcu.

INSTALACIJA KOTAČIĆA (SI. C)

1. Okrenite rezervoar za prašinu **5** i instalirajte kotačiće **8** na dno rezervoara, pričvrstite ih šrafovima **10**.
2. Vratite sklop rezervoara **5** u uspravan položaj.

UPUTSTVA ZA UPOTREBU (SI. D)

▲ UPOZORENJE: Da biste smanjili mogućnost opasnosti od požara, ispraznite rezervoar za prašinu nakon svake upotrebe.

Separator za prašinu sadrži funkciju filtera. Ima sposobnost usisavanja piljevine i drugih ostataka. Može se koristiti za usisavanje prašine i ostataka iz garaža ili sa terasa i prilaza. Sledite sledeće korake da biste koristili separator za prašinu sa rezervoarom za prašinu.

1. Umetnite kraj creva usisivača u izlaz separatora za prašinu, crevo bi trebalo da se pričvrsti na mesto.
2. Locirajte ulazni port na separatoru za prašinu.
3. Umetnite jedan kraj creva 48mm x 2.1m u ulazni port.
4. Uključite kabl za napajanje usisivača u odgovarajući utikač.
5. Pritisnite prekidač na usisivaču na poziciju "UKLJUČENO".

ISPRAŽNJAVANJE REZERVOARA (SI. E)

▲ UPOZORENJE: Da biste smanjili rizik od povreda zbog slučajnog pokretanja, isključite kabl za napajanje pre nego što ispraznite rezervoar za prašinu.

1. Uklonite sklop separatora za prašinu iz rezervoara tako što ćete povući klipsove na poklopcu sa obe strane rezervoara. Podignite sklop separatora za prašinu.
2. Ispraznite sadržaj rezervoara u odgovarajući kontejner za otpad.

ČIŠĆENJE

Da biste održali poli rezervoar u najboljem izdanju, očistite spoljašnost vlažnom krpom sa toplom vodom i blagim sapunom.

Da biste očistili rezervoar:

1. Ispraznite ostatke.
2. Temeljno operite rezervoar toplom vodom i blagim sapunom.
3. Obrišite suvom krpom.

SKLADIŠTENJE (SI. F)

Pre skladištenja poli rezervoara, rezervoar za prašinu treba da bude ispraznjen i očišćen. Crevo može biti obavijeno oko poklopcu.

**DIJAGNOSTIKA PROBLEMA
ČESTA PITANJA**

NAPOMENA: Problemi na koje naiđete prilikom upotrebe DEWALT separatora za prašinu mogu imati brza i jednostavna rešenja!

PROBLEM	REŠENJE
Zašto crevo ne usisava kako treba?	Verovatno je filter usisivača zapušen ili postoji blokada u crevu. Prvo, isključite usisivač i DEWALT separator za prašinu. Zatim, očistite filter usisivača i / ili uklonite bilo kakve blokade iz creva.
Zašto usisivač ne usisava kako treba?	Ovo je obično rezultat curenja vazduha. Ako postoji curenje vazduha između poklopcu bubnja i bubnja, ponovo pričvrstite poklopac sigurno i proverite da li ima curenja vazduha. Ako je poklopac bubnja oštećen, zamenite ili popravite poklopac. Ako postoji curenje ili rupa u samom bubnju, zamenite ili popravite bubanj. Čak i mala curenja vazduha utiču na performanse DEWALT separatora za prašinu.
Zašto se prašina ne slegne na dno bubnja?	Ako se prašina ne slegne, privremeno isključite protok vazduha i dozvolite materijalima da padnu u bubanj. Ako ovo ne reši problem, proverite da li postoji curenje vazduha u poklopcu bubnja ili samom bubnju, kao što je objašnjeno gore.
Zašto se crevo odvaja?	Proverite da li se koriste odgovarajući priključci i da li su čvrsto zategnuti.

Jamstvo i popravak.

U slučaju neispravne robe ili zahteva za rezervnim dijelovima, obratite se prodajnom mjestu na kojem ste obavili kupnju.

Belgique et Luxembourg België en Luxemburg	DEWALT - Belgium BVBA Egide Walschaertsstraat 16 2800 Mechelen	Tel: NL 32 15 47 37 63 Tel: FR 32 15 47 37 64 Fax: 32 15 47 37 99	www.dewalt.be Enduser.be@SBDinc.com
Bosnia-Herzegovina	G-M&M D.O.O. BRVACE 11 1290 GROSUPLJE SLOVENIJA	Tel: +386 01 78 66 500 Fax: +386 01 78 63 023	www.g-mm.si gmm@g-mm.si
Bulgaria	TASHEV-GALVING LTD 68 KLIMENT OHRIDSKI BLVD. 1756 SOFIA, BULGARIA	Tel: +359 2 700 45 45 4 Fax: +359 (2) 439 21 12	www.tashev-galving.com
Croatia	G-M&M D.O.O. BRVACE 11 1290 GROSUPLJE SLOVENIJA	Tel: +386 01 78 66 500 Fax: +386 01 78 63 023	www.g-mm.si gmm@g-mm.si
Czech Republic	BAND SERVIS CZ S.R.O. K PASEKAM 4440 760 01 ZLIN, CZECH REPUBLIC	Tel: +420 577 008 550 Fax: +420 577 008 559	www.dewalt.cz www.bandservis.cz
Danmark	DEWALT Roskildevej 22 2620 Albertslund	Tel: +420 577 008 550 Fax: +420 577 008 559	www.dewalt.dk kundeservice.dk@sbdinc.com
Deutschland	DEWALT Richard Klingner Str. 11 65510 Idstein	Tel: 06126-21-1 Fax: 06126-21-2770	www.dewalt.de infodwge@sbdinc.com
Δλλάδα	DEWALT (Ελλάδα) Α.Ε. ΕΣΠΑ-ΓΡΑΦΕΙΑ: Σισυβίου 7 & Α. Βουλιαγμένης, Γλυφάδα 166 74, Αθήνα SERVICE - Ημερος Τόπος 2 (Χάνι Αδών) – 193 00 Αποστόλων	Τηλ: 00302108981616 Φαξ: 00302108983570	www.dewalt.gr Greece.Service@sbdinc.com
España	DEWALT Ibérica, S.C.A. Parc de Negocios "Mas Blau" Edificio Muntadas, c/Bergadà, 1, Of. A6 08820 El Prat de Llobregat (Barcelona)	Tel: 934 797 400 Fax: 934 797 419	www.dewalt.es respuesta.postventa@sbdinc.com
Estonia	AS TALLMAC MUSTAME TEE 44, EE-10621 TALLINN	T: +372 6562999 F: +372 6562855	www.tallmac.ee/est
France	DEWALT 5, allée des Hêtres CS60105, 69579 Limonest Cedex	Tel: 04 72 20 39 20 Fax: 04 72 20 39 00	www.dewalt.fr scuf@sbdinc.com
Schweiz Suisse Svizzera	DEWALT In der Luberzen 42 8902 Urdorf	Tel: 044 - 755 60 70 Fax: 044 - 730 70 67	www.dewalt.ch service@rofoag.ch
Hungary	FIXIT Hungary Kft Zsolcai kapu 9-11 3526 Miskolc	Tel: +36 46 500 385	www.dewalt.hu blackanddecker@hu.fixit-service.com
Ireland	DEWALT 210 Bath Road; Slough, Berks SL1 3YD, UK	Tel: +44 (0)1753 511234 Fax: +44 (0)1753 512365	www.dewalt.ie
Italia	DEWALT via Energypark 20871 Vimercate (MB), IT	Tel: 800-014353 39 039 9590200 Fax: 39 039 9590313	www.dewalt.it
Latvia	LIC GŪTUS SIA ULBROKAS STR. LT - 1021 RĪGA	T: +371 67556949 F: +371 67555140	www.licgotus.lv
Lithuania	UAB ELREMTA OU NERIES KR. 16E LT - 48402 KAUNAS	T: +370-685-29035 F: +370-37-406540	info@elremta.lt
Malta	ENERGYPARK-BUILDING 03 SUD, VIA ENERGY PARK 620871 VIMERCATE (MB), ITALIA	Tel: 039-9590-200 Fax: 039-9590-313	www.2helpU.com
Nederlands	DEWALT Netherlands BV Postbus 83	Tel: 31 164 283 063 Fax: 31 164 283 200	www.dewalt.nl Enduser.NL@SBDinc.com
Norge	DEWALT Postboks 4613, Nydalen 0405 Oslo		www.dewalt.no kundeservice.no@sbdinc.com
Österreich	DEWALT Werkzeug Vertriebsges m.b.H Oberlaaerstrasse 248, A-1230 Wien	Tel: 01 - 66116 - 0 Fax: 01 - 66116 - 614	www.dewalt.at service.austria@sbdinc.com
Poland	ERPATECH UL. BAKALIOWA 26 05-080 MÓSCISKA	Tel: +48 22 431 05 00 Fax: +48 22 468 87 35	www.dewalt.pl www.erpatech.pl/serwis serwis@erpatech.pl
Portugal	DEWALT Limited, SARL Centro de Escritórios de Sintra Avenida Almirante Gago Coutinho, 132/134, Edifício 14 2710-418 Sintra	Tel: 214 66 75 00 Fax: 214 66 75 80	www.dewalt.pt resposta.postvenda@sbdinc.com

Romania	STANLEY BLACK & DECKER PHOENICIA BUSINESS CENTER STRADA TURTURELELOR, NR 11A, ETAJ 6, MODUL 15, SECTOR 3 BUCURESTI	T: +4021.320.61.04/05 F: +4037.225.36.84	www.dewalt.ro
Serbia	SG-M&M D.O.O. BRVACE 11 1290 GROSUPLJE SLOVENIJA	T: +386 01 78 66 500 F: +386 01 78 63 023	www.2helpU.com www.g-mm.si gmm@g-mm.si
Slovakia	BAND SERVIS S.R.O. PAULINSKA 22 917 01 TRNAVA, SLOVAKIA	Tel.: +421 335 511 063 Fax.: +421 335 512 624	www.2helpU.com www.bandservis.sk
Slovenia	G-M&M D.O.O. BRVACE 11 1290 GROSUPLJE SLOVENIJA	T: +386 01 78 66 500 F: +386 01 78 63 023	www.dewalt.com www.g-mm.si gmm@g-mm.si
Suomi	DEWALT PL 47 00521 Helsinki		www.dewalt.fi asiakaspalvelu.fi@sbdinc.com
Sverige	DEWALT Box 94 431 22 Mölndal		www.dewalt.se kundservice.se@sbdinc.com
United Kingdom	DEWALT 210 Bath Road; Slough, Berks SL1 3YD	Tel: 01753-567055 Fax: 01753-572112	www.dewalt.co.uk emeaservice@sbdinc.com

Copyright © 2024 DEWALT.

DEWALT®, the DEWALT® Logo and GUARANTEED TOUGH® are trademarks of Stanley Black & Decker Inc, or an affiliate thereof and are used under license.

Manufactured under license by Alton Ltd. Group

For more information, please contact ALTON at the following address:

Alton Europe B.V.

Logistiekweg 18, 4906 AB Oosterhout, The Netherlands

E-Mail: EUSales@altonindustries.com

For Customer Service please visit our Online Customer Service Centre at www.2helpU.com